

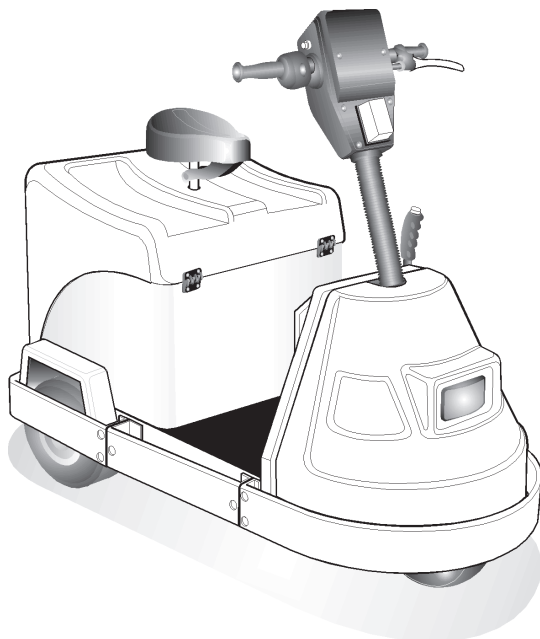

IPC Integrated Professional Cleaning

IPC



TIGER

Mod. 1000

**VEICOLI ELETTRICI/ELECTRICAL VEHICLES/ VEHICULES ELECTRIQUES/
ELEKTROFAHRZEUGE/VEHICULOS ELECTRICOS/VÉICULO ELECTRICO/
ЭЛЕКТРИЧЕСКИЕ ТРАНСПОРТНЫЕ СРЕДСТВА**

**MANUALE ISTRUZIONI/INSTRUCTIONS MANUAL/MANUEL D' INSTRUCTIONS/
BEDIENUNGSANLEITUNG/MANUAL DE INSTRUCCIONES/MANUAL DE
INSTRUÇÕES/РУКОВОДСТВО**

Complimenti! Desideriamo ringraziarLa

per l'acquisto di questo veicolo, Lei ha dimostrato di non accettare compromessi: **Lei vuole il meglio.**

Abbiamo preparato questo manuale per consentirLe di apprezzare appieno le qualità e le elevate prestazioni che questo veicolo Le offre.

Le raccomandiamo di leggerlo in tutte le sue parti prima dell'utilizzo.

Il marchio **CE** sul Suo veicolo, dimostra la conformità del prodotto alle Normative Europee in ambito di Sicurezza.

Le proponiamo inoltre una vasta gamma di macchine per la pulizia quali:

IDROPULTRICI ALTA PRESSIONE, ASPIRATORI, LAVASCIUGA PAVIMENTI, MOTOSPAZZATRICI nonché una completa gamma di **ACCESSORI, PRODOTTI CHIMICI DETERGENTI** adatti per la pulizia di ogni tipo di superficie.

Chieda al Suo Rivenditore il catalogo completo dei nostri prodotti.

Il testo è stato attentamente controllato tuttavia, eventuali errori di stampa dovranno essere comunicati al costruttore.

Si riserva inoltre allo scopo di migliorare il prodotto, il diritto di apportare modifiche per l'aggiornamento di questa pubblicazione senza preavviso.

E' inoltre vietata qualsiasi riproduzione, anche parziale del presente libretto, senza l'autorizzazione del costruttore.

PREPARAZIONE DEL VEICOLO

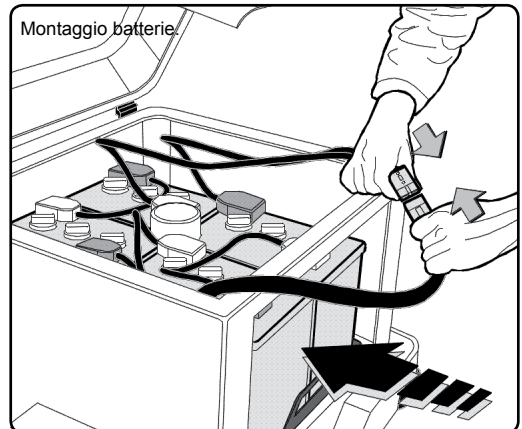
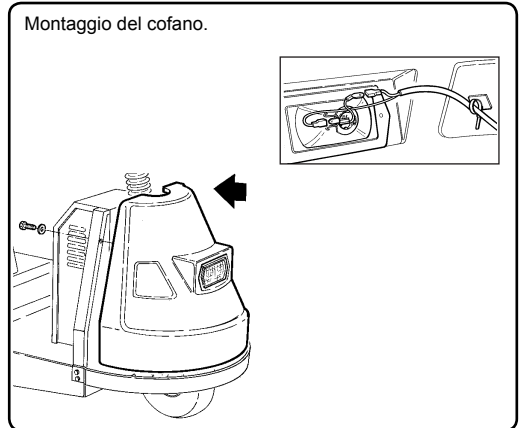
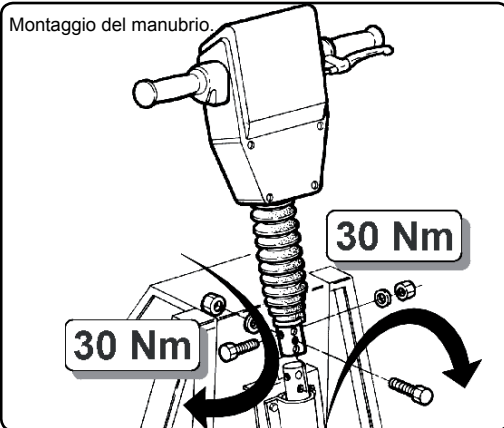

DESCRIZIONE DEI SIMBOLI PRESENTI SUL VEICOLO

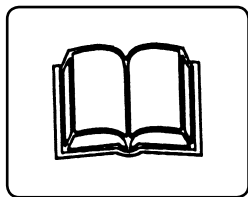

Leggere il presente libretto prima di utilizzare il veicolo.

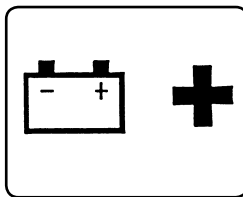

Morsetto batteria. +

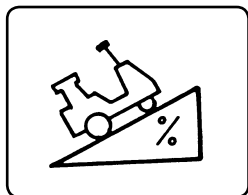

Non superare pendenze oltre il 13 %

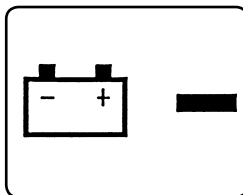

Morsetto batteria. —

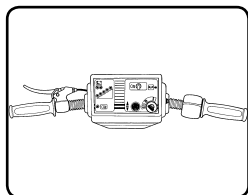

Frontale comandi.

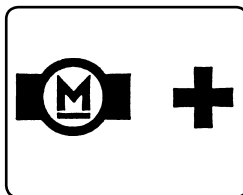

Morsetto motore. +

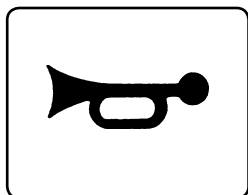

Avvisatore acustico.

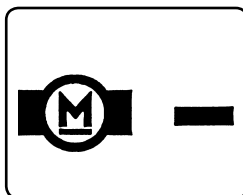

Morsetto motore. —

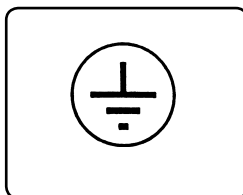

Messa a terra.

Le istruzioni più importanti sono contrassegnate dal simbolo:



PREFAZIONE

⚠ Il presente libretto deve essere letto prima di procedere alla installazione, messa in funzione e utilizzo del veicolo. Il presente libretto costituisce parte integrante del prodotto. Esso è formato da due parti, una è di colore giallo. Leggere attentamente le avvertenze ed istruzioni contenute nel presente libretto in quanto forniscono importanti indicazioni riguardanti la **SICUREZZA D'USO e MANUTENZIONE** facendo particolare attenzione alle norme generali di sicurezza contenute nell' allegato giallo.

CONSERVARE CON CURA QUESTO LIBRETTO PER OGNI ULTERIORE CONSULTAZIONE.

⚠ Il contenuto del presente libretto deve essere portato a conoscenza dell'utilizzatore del veicolo e di chi effettua le operazioni di manutenzione ordinaria.

CLASSIFICAZIONE

L'utente deve rispettare le condizioni di utilizzo della macchina previste dal costruttore.

Veicolo elettrico alimentato da corrente continua, tramite batterie ricaricabili. Adatto al trasporto e al traino di merce, mediante accessori optional forniti dal costruttore. Il veicolo, in fase di ricarica, ai fini della protezione contro la scossa elettrica è un apparecchio di **Classe I**.

⚠ Utilizzare solamente accessori originali che offrono le maggiori caratteristiche di qualità e sicurezza. Il mancato uso di accessori originali libera il costruttore da ogni responsabilità. Il mancato uso di accessori originali può compromettere la sicurezza del veicolo.

Il veicolo viene collaudato in fabbrica e tutti i dispositivi di sicurezza in esso contenuti vengono regolati e tarati.

E' vietato alterare la loro regolazione.

Il veicolo, in fase di ricarica, deve sostare in un terreno consistente e in piano, non deve essere spostato ed il freno di stazionamento deve essere inserito.

La sicurezza elettrica del veicolo è assicurata soltanto quando lo stesso è correttamente collegato ad un efficace impianto di messa a terra come previsto dalle vigenti norme di sicurezza elettrica (per l'Italia attenersi a quanto previsto dalla legge 46/90).

E' necessario verificare questo fondamentale requisito di sicurezza, in caso dubbio, richiedere un controllo accurato dell'impianto da parte di personale professionalmente qualificato.

Il costruttore non può essere considerato responsabile per eventuali danni causati dalla mancanza di messa a terra dell'impianto.

Il veicolo non deve essere utilizzato in presenza di atmosfera corrosiva o potenzialmente esplosiva (vapori o gas).

Un errato uso del veicolo può causare danni a persone, animali o cose , nei confronti dei quali il costruttore non può essere considerato responsabile.

DESTINAZIONE D'USO

Veicolo elettrico alimentato a corrente continua, tramite batterie ricaricabili adatto al trasporto e al traino di merce mediante accessori optional forniti dal costruttore.

⚠ Utilizzare solamente accessori originali che offrono le maggiori caratteristiche di qualità e sicurezza. Il mancato uso di accessori originali libera il costruttore da ogni responsabilità.

Il carico trainato non deve mai superare i valori indicati dal costruttore e deve sempre essere fissato.

Questo veicolo dovrà essere destinato solo all'uso per il quale è stato espressamente progettato.

Ogni altro uso è da considerarsi improprio e quindi irragionevole.

Esempi di usi irragionevoli sono:

- utilizzo con batterie scariche
- affrontare le curve con velocità sostenuta
- frenare bruscamente in retromarcia
- utilizzo per trasporto di passeggeri
- utilizzare il veicolo con acceleratore bloccato in posizione di marcia.
- utilizzo in superfici molto accidentate
- lasciare incustodito il veicolo con chiave inserita
- lasciare il veicolo in sosta esposto alla pioggia o intemperie.

Il costruttore non può essere considerato responsabile per eventuali danni derivanti da usi impropri, erronei ed irragionevoli.

Il veicolo in materia di sicurezza viene costruito in accordo a quanto previsto dalle Normative Europee.

OPERAZIONI PRELIMINARI

DISIMBALLAGGIO

Dopo aver disimballato l'apparecchio assicurarsi dell'integrità del veicolo.

In caso di dubbio non utilizzare il veicolo.

Rivolgersi al proprio rivenditore.

Gli elementi dell'imballo (sacchetti, scatole, chiodi, ecc.) non devono essere lasciati alla portata dei bambini in quanto potenziali fonti di pericolo e devono essere smaltiti o conservati nel rispetto delle normative ambientali nazionali.

MONTAGGIO DI PARTI STACCATE DELLA MACCHINA

La macchina viene assemblata dal costruttore per quanto relativo alle sue parti fondamentali e di sicurezza.

Per motivi di imballaggio e trasporto alcuni elementi secondari del veicolo vengono forniti smontati.

Sarà cura dell'utente il montaggio di queste parti in accordo alle istruzioni fornite in ogni kit di montaggio.

PREPARAZIONE DELLA BATTERIA

⚠ Durante questa fase viene usato acido solforico, se l'acido viene a contatto della pelle, con gli occhi o gli indumenti, esso può causare gravi ustioni. Qualora questo avvenga, lavare abbondantemente con acqua e rivolgersi a personale medico. **Usare protezioni individuali adeguate atte a prevenire il contatto con l'acido solforico. (guanti, mascherine, ecc.).**

Prima di utilizzare la batteria, provvedere a ricaricarla per almeno 8 ore.

ATTIVAZIONE DELLA BATTERIA

- Togliere i tappi della batteria (se presenti).
- Versare acido solforico in soluzione fino a coprire le piastre dei singoli elementi (se prive di elettrolità).
- Lasciare la batteria a riposo per 2 ore.
- Aggiungere altro acido per compensare quello assorbito dagli elementi. Il livello dell'acido deve superare di 5 mm il bordo degli elementi.
- Rimettere i tappi della batteria.
- Installare la batteria nell'apposito alloggiamento.
- Collegare i morsetti dei cavi alla batteria rispettando le polarità.
- Prima di utilizzare il veicolo provvedere ad una ricarica della batteria per almeno 8 ore.

ATTENZIONE, non invertire le polarità dei collegamenti della batteria, pericolo di esplosione.

TARGHETTA DI IDENTIFICAZIONE:

La targhetta di identificazione con le principali caratteristiche tecniche del vostro veicolo è posizionata sulla scocca ed è sempre visibile. (Fig. 1)

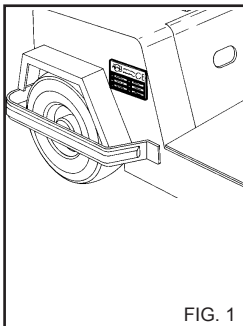

FIG. 1

⚠ Assicurarsi all'atto di acquisto che il prodotto sia provvisto di targhetta. In caso contrario avvertire immediatamente il costruttore e/o il rivenditore.

Gli apparecchi sprovvisti di targhetta non devono essere usati pena la decadenza di ogni responsabilità da parte del costruttore. Prodotti sprovvisti di targhetta devono essere ritenuti anonimi e potenzialmente pericolosi.

MONTAGGIO DEL MANUBRIO

Posizionare il manubrio sull'apposita sede (fig. 2). Seguire le indicazioni fornite dal kit di montaggio

MONTAGGIO DEL COFANO

Seguire le indicazioni fornite nel kit di montaggio.

REGOLAZIONE DEL SE-DILE

Agendo sulla leva laterale, regolare nella posizione desiderata il sedile. Accertarsi che il sedile sia bloccato (fig. 3).

⚠ Collegare il fanale anteriore seguendo attentamente le indicazioni fornite dal kit di montaggio.

CARICA BATTERIA

Lasciare in carica per almeno 8 h. prima di utilizzare il veicolo.

⚠ Per la carica delle batterie deve essere utilizzato un caricabatterie elettronico appropriato fra quelli consigliati dal rivenditore e/o dal costruttore, che garantisce una ricarica calibrata allungando la vita delle batterie (fig. 4).

⚠ La carica deve avvenire in ambiente chiuso asciutto e ben ventilato. Non caricare le batterie in presenza di atmosfera particolarmente umida o esplosiva.

⚠ La carica delle batterie deve essere effettuata con veicolo in piano e con il freno di stazionamento inserito.

⚠ Durante la carica non fumare, accendere fiammiferi o provocare scintille, pericolo di incendio o esplosione.

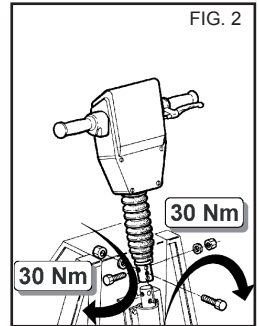

FIG. 2



FIG. 3

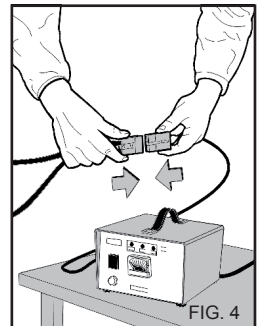

FIG. 4

DISPOSITIVI DI COMANDO E CONTROLLO

Prima di utilizzare il veicolo è necessario conoscere la funzione dei dispositivi di comando e controllo della macchina. Effettuare questa operazione seguendo quanto descritto nel manuale istruzioni facendo riferimento alle figure relative.

⚠ Il non rispetto di quanto sopra libera il costruttore da ogni responsabilità e rappresenta un uso negligente del prodotto.

AVVERTENZE GENERALI D'USO

⚠ Il veicolo non deve essere utilizzato da bambini, adolescenti o persone incapaci. (in stato di ebbrezza, ecc.)

⚠ Non fare avvicinare persone nello spazio d'azione del veicolo (usare l'apposito segnalatore acustico).

⚠ Non utilizzare il veicolo sotto la pioggia.

⚠ Non utilizzare il veicolo in ambienti particolarmente umidi o in presenza di atmosfere esplosive.

⚠ Non ostruire le aperture o fessure di ventilazione, di smaltimento calore.

⚠ In caso di guasto e/o di cattivo funzionamento dell'apparecchio spegnerlo e non manometterlo.

Rivolgersi ad un nostro centro di assistenza tecnica.

⚠ Il non rispetto di quanto sopra previsto libera il costruttore da ogni responsabilità e rappresenta un uso negligente del prodotto.

⚠ Spegner la macchina girando la chiave in posizione "0"

⚠ Non pulire il veicolo con getti d'acqua (Fig. 5).

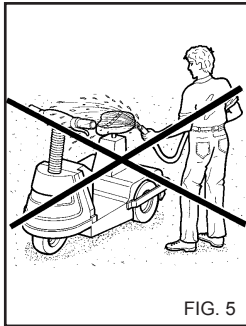

FIG. 5

USO DEL VEICOLO

DISPOSITIVI DI COMANDO - Fig. 6

- 1 - Manopola di avviamento/accensione.
- 2 - Leva freno anteriore con stazionamento.
- 3 - Interruttore a chiave (I = acceso, O = spento).
- 4 - Invertitore di marcia (=avanti, = indietro, = Park/Neut).
- 5 - Pulsante per avvisatore acustico.
- 6 - Indicatore livello carica batterie.
- 7 - Interruttore faro.
- 8 - Spia Faro.
- 9 - Pedale freno posteriore.
- 10 - Freno di stazionamento posteriore.
- 11 - Interruttore di emergenza.
- 12 - Interruttore Uomo a Bordo

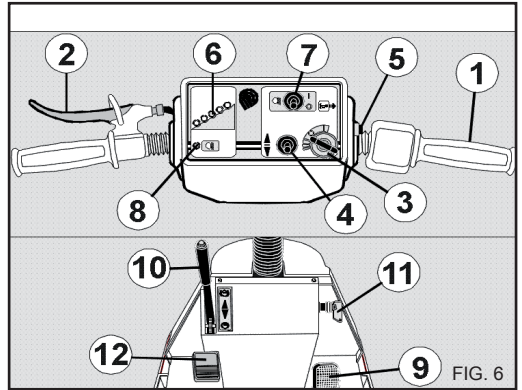

FIG. 6

BATTERIE

⚠ La batteria produce gas esplosivi, non avvicinarsi con fiamme o provocare scintille, pericolo di esplosioni.

⚠ La batteria contiene acido solforico; se l'acido viene a contatto della pelle, degli occhi o degli indumenti esso può causare gravi ustioni.

Qualora questo avvenga, lavare abbondantemente con acqua e rivolgersi a personale medico. Usare protezioni individuali adeguate (guanti, occhiali, mascherina, ecc).

⚠ Ricaricare la batteria in luoghi chiusi, asciutti, ben ventilati, durante la ricarica si producono gas infiammabili.

AVVIAMENTO

1) Inserire la chiave di avviamento e girarla in senso orario sulla posizione (1) (fig. 7) si accenderanno gli indicatori luminosi sul cruscotto (Rif. 6 Fig.6) ad indicare che il veicolo è acceso ed attendere circa 2-3 secondi. Azionare l'interruttore di emergenza ruotando la manopola in pos. "I" (fig. 6 rif. 11).

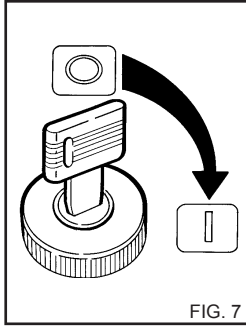

FIG. 7

Scegliere con l'invertitore (fig. 6 rif. 4) il senso di marcia (avanti o indietro).

- Sbloccare il freno di stazionamento (fig. 8)
- avviare il veicolo con la manopola di avviamento/acceleratore (rif. 1 Fig. 6).

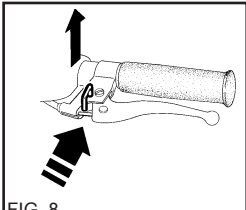

FIG. 8

⚠ Tenere premuto con un piede l'interruttore Uomo a Bordo. Togliendo il piede dall'interruttore il veicolo si arresta automaticamente. (Fig. 6 rif. 12).

⚠ Non invertire il senso di marcia con il veicolo in movimento.

⚠ Prima di ogni avviamento verificare l'efficienza del dispositivo frenante.

⚠ Tenere le mani sul manubrio durante la guida.

⚠ In caso di retromarcia verificare che non vi siano cose - persone - animali ai quali recare danno, usare velocità moderata.

⚠ Non affrontare le curve con velocità sostenuta (Pericolo di ribaltamento laterale).

⚠ In caso di traino evitare di caricare eccessivamente i ripiani (modulo Piking) questo potrebbe causare il ribaltamento del carico e del veicolo affrontando le curve ad alta velocità. Consigliamo di caricare prima i ripiani bassi del modulo.

⚠ Il carico trainato non deve mai superare i valori indicati dal costruttore e deve sempre essere fissato. (Vedi caratteristiche Tecniche del veicolo).

⚠ Non utilizzare il veicolo su superfici molto accidentate, corpi solidi potrebbero impigliarsi negli organi di trasmissione (Fig. 9).

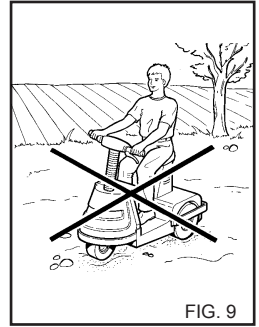

FIG. 9

Il veicolo deve essere impiegato fino alla completa scarica della batteria, (indicatori giallo e rosso accesi sul cruscotto Rif. 6 Fig. 6). La durata del lavoro deve essere programmata in funzione dell'autonomia.

ARRESTO VEICOLO

Riportare al minimo la manopola di avviamento/acceleratore (rif. 1 fig. 6).

Ruotare la chiave (3) in posizione 0 (tutti gli indicatori luminosi devono essere spenti); ruotare l'interruttore di emergenza in pos. "0" (fig. 7).

Bloccare la macchina con il freno (fig. 10) di stazionamento.

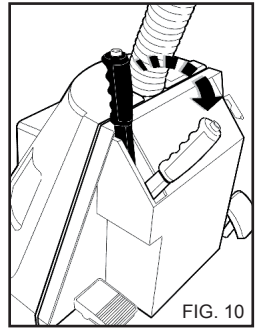

FIG. 10

⚠ In caso di emergenza intervenire sull'apposito interruttore per lo spegnimento istantaneo della macchina. Per azionarlo premere la manopola come in fig. 11.

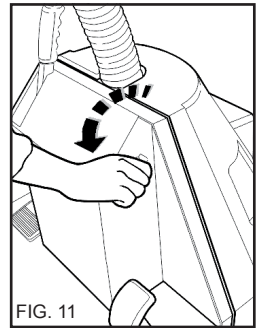

FIG. 11

RICARICA DELLA BATTERIA

Provvedere a ricaricare immediatamente la batteria ogni qualvolta si arriva allo spegnimento degli indicatori verdi (Led rosso e giallo accesi).

Per la ricarica delle batterie, servirsi unicamente di un caricabatterie elettronico consigliato dal rivenditore e/o costruttore.

⚠ Il veicolo deve essere utilizzato fino allo spegnimento degli indicatori Verdi: ricaricare le batterie solo quando restano accesi gli indicatori giallo e rosso.

⚠ Non utilizzare il veicolo solo con indicatori giallo e rosso accesi.

MANUTENZIONE

SOLO QUANTO AUTORIZZATO NEL PRESENTE LIBRETTO ISTRUZIONI PUO' ESSERE ESEGUITO A CURA DELL' UTILIZZATORE. E' VIETATO QUALSIASI ALTRO INTERVENTO

⚠ Prima di qualsiasi intervento, spegnere il veicolo e togliere la chiave di alimentazione.

Scollare le batterie mediante l'apposita spina posta nel vano batterie.

La non osservanza di quanto prescritto può essere causa di pericolo (rischi elettrici e meccanici).

Ricarica della batteria

Le batterie devono essere ricaricate quando i led verdi si sono spenti (Rif. 6 Fig. 6) e rimangono accesi solamente il led giallo ed il led rosso.

Il tempo medio di ricarica necessario è di circa 8 ore.

Per la ricarica delle batterie, servirsi unicamente di un caricabatterie elettronico consigliato dal rivenditore e/o costruttore.

IMPORTANTE: spegnere il faretto di illuminazione quando non si fa uso del veicolo, può scaricare velocemente le batterie.

Controllo del livello elettrolita delle batterie

Periodicamente è necessario controllare il livello di liquido elettrolita contenuto nelle batterie.

Togliere i tappi della batteria; se il liquido non copre interamente gli elementi è necessario provvedere al rabbocco utilizzando esclusivamente acqua distillata fino a superare di circa 5 mm il bordo degli elementi. Reinserire i tappi della batteria.

Il liquido elettrolita è una soluzione con acido solforico; se l'acido viene a contatto con la pelle, con gli occhi o con gli indumenti può causare gravi ustioni. Qualora questo avvenga, lavare abbondantemente con acqua e rivolgersi a personale medico. Usare protezioni individuali adeguate atte a prevenire un contatto con l'acido solforico. (Guanti, mascherine, occhiali, ecc.).

Tensione cinghie e/o catene

Periodicamente è necessario controllare la tensione delle cinghie e/o catene.

Smontare i pannelli di protezione dalla parte inferiore della scocca ed agire sugli appositi tenditori (fig. 12).

Rimontare i pannelli di protezione con le apposite viti.

⚠ Non ribaltare il veicolo con le batterie a bordo.

Pericolo fuoriuscita acido solforico.

Prima di qualsiasi intervento sulla tensione delle cinghie e/o catene è necessario asportare le batterie dal veicolo.

Controllare periodicamente l'efficienza del dispositivo frenante.

⚠ **Per qualsiasi altro intervento rivolgersi ad un nostro centro di assistenza.**

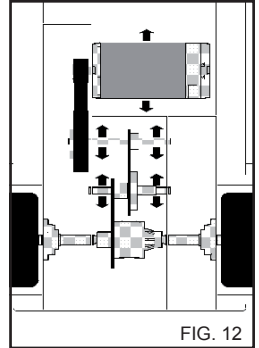

Italiano

TABELLA RIEPILOGATIVA MANUTENZIONE ORDINARIA A CURA DELL'UTENTE

Controllo livello elettrolita batteria	ogni 50 ore.
Carica della batteria	ogni qualvolta gli indicatori verdi rimangono spenti.
Controllo tensione cinghie	ogni 200 ore.
Controllo dispositivo frenante	ad ogni avviamento del veicolo.

TABELLA RIEPILOGATIVA MANUTENZIONE ORDINARIA A CURA DEL CENTRO DI ASSISTENZA

Sostituzione cinghie	in caso di usura
Controllo spazzole motori	ogni 1000 ore.

IMPORTANTE:

I tempi indicati sono per condizioni normali di funzionamento. Per impieghi gravosi diminuire gli intervalli di ogni operazione. **Per la manutenzione e/o riparazione utilizzare solo ricambi originali che offrono le maggiori caratteristiche di qualità, affidabilità e sicurezza. Il mancato uso di ricambi originali libera il costruttore da ogni responsabilità e le trasferisce a chi esegue l'intervento.**

ACCANTONAMENTO

In caso di accantonamento per lungo periodo è necessario scollegare ed asportare le fonti di alimentazione (batterie), provvedere alla protezione di quelle parti che potrebbero risultare danneggiate in seguito al deposito di polvere. In occasione della rimessa in funzione verificare che non vi siano mal funzionamenti al sistema frenante.

⚠ Le batterie vanno comunque ricaricate ogni 30 giorni.

ROTTAMAZIONE

Allorchè si decida di non utilizzare più l'apparecchio, si raccomanda di renderlo inoperante asportando le batterie. Si raccomanda inoltre di rendere innocue quelle parti dell'apparecchio suscettibili di costituire un pericolo, specialmente per i bambini che potrebbero servirsi dell'apparecchio fuori uso per i propri giochi. Essendo il veicolo un rifiuto speciale, smontare e dividere in parti omogenee, smaltire quindi secondo le leggi vigenti. **Non utilizzare come pezzi di ricambio le parti smontate da rottamare.**

BATTERIE

Data la pericolosità dei suoi componenti (acido solforico), consigliamo di depositarle in un centro di raccolta autorizzato per lo smaltimento.

Italiano

INCONVENIENTI - RIMEDI

-  Prima di qualsiasi operazione spegnere il veicolo e togliere la chiave di alimentazione.
Scollegare le batterie mediante l'apposita spina posta sul vano batterie.

Inconvenienti	Cause	Rimedi
Girando la chiave il cruscotto non si accende e il veicolo non parte	Batterie scariche. Batterie scollegate. Fusibili bruciati.	Ricaricare le batterie. Controllare i collegamenti sul set batterie. Rivolgersi al centro di assistenza.
Il cruscotto si accende ma il veicolo non parte.	Invertitore di marcia in posizione Park/Neut. Manopola di avviamento / accelerazione non in posizione "0". Interruttore di emergenza in pos. "0".	Posizionare l'invertitore nel senso di marcia desiderato. Riportare la manopola a "0" per 1 secondo e permettere l'autodiagnosi del sistema. Portare l'indice dell'interruttore di emergenza in pos. "I".
Il veicolo riduce la velocità e non supera le pendenze prescritte.	Batterie scariche. Peso eccessivo al traino.	Ricaricare le batterie. Verificare le max. portate del veicolo e degli accessori.

-  Per qualsiasi intervento sulle cinghie non ribaltare il veicolo. Pericolo fuoriuscita acido solforico.
Togliere le batterie.

IMPORTANTE:

Per la manutenzione e/o riparazione utilizzare solo ricambi originali che offrono le maggiori caratteristiche di qualità, affidabilità e sicurezza.. Il mancato uso di ricambi originali libera il costruttore da ogni responsabilità.

CONGRATULATIONS!

We wish to thank you for the choice of this vehicle, which proves that you do not accept any compromises: **YOU WANT THE BEST.**

We worked out this manual so as to enable you to fully appraise the features and the high performances this vehicle can offer to you.

Please read it carefully and thoroughly before using it.

The CE label on your vehicle proves that it has been manufactured in compliance with the European Norms on Security.

Moreover, we want to suggest to you a wide range of cleaning equipment as follows:

HIGH PRESSURE CLEANERS, VACUUM CLEANERS, FLOOR CLEANERS, FLOOR SWEEPERS as well as a complete choice of **ACCESSORIES and CHEMICALS** for the cleaning of any surface.

Ask your dealer for our Catalogue showing the whole range of our products.

This script has been carefully checked, nevertheless, the manufacturer must be advised should any misprint be found on it. The manufacturer reserves to himself the right to update this manual by modifying it without notice in order to improve the product.

It is forbidden to reproduce this booklet or any part of it without a previous authorization of the manufacturer.

SET UP OF THE VEHICLE

Mounting of the handlebar.

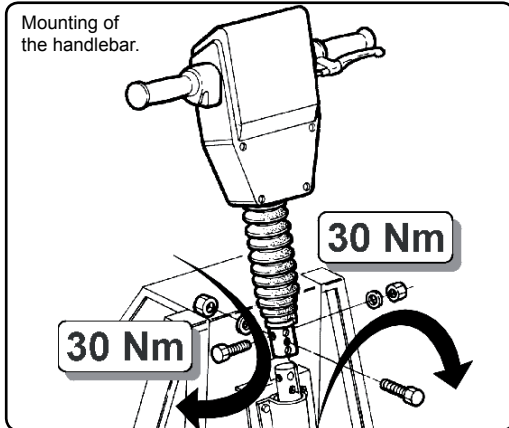

Mounting of the cover and the light.

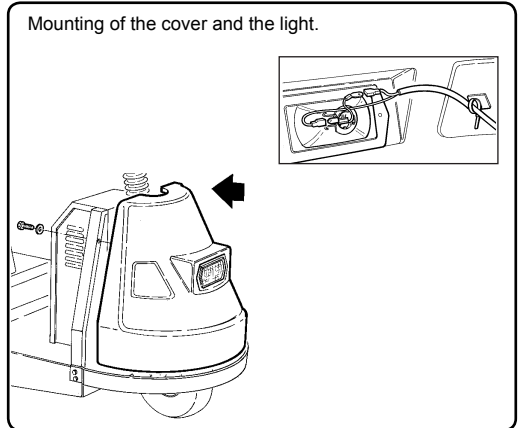

Mounting of the saddle.

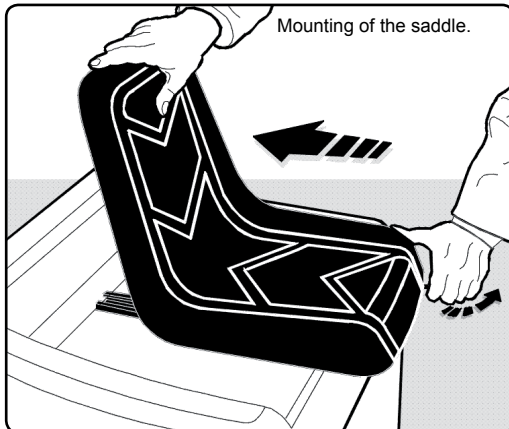

Mounting of the batteries.

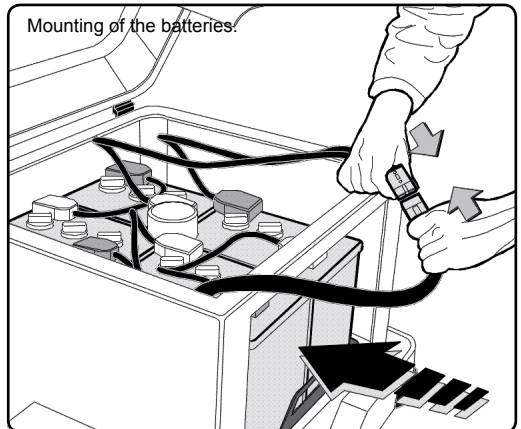

DESCRIPTION OF THE SYMBOLS

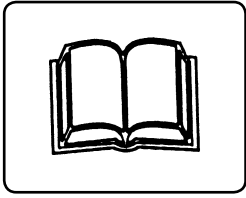

Read this manual carefully before using the vehicles.

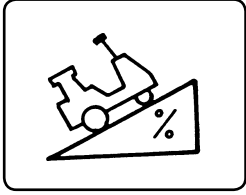

Do not exceed following gradients: 13%.

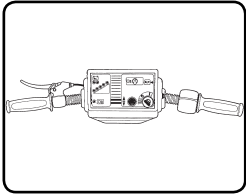

Control panel.

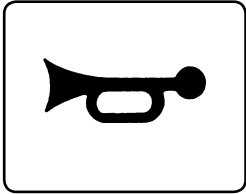

Horn button.

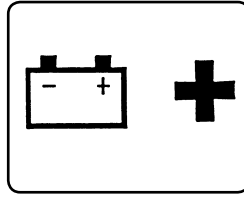

Battery terminal. +

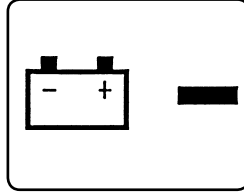

Battery terminal. —

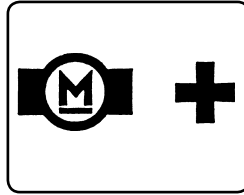

Motor terminal. +

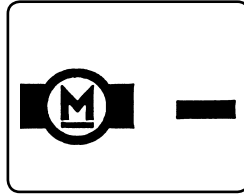

Motor terminal. —

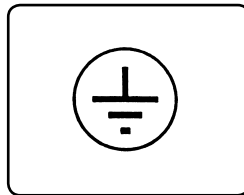

Earthing.

The most important instructions are marked by the symbol:



FOREWORD

 This manual must be read carefully before installing, putting into service and using the vehicle.

This manual is an integrating part of the product and consists in two parts, one of them being yellow.

Read carefully the instructions and the warnings contained in this booklet since they give you some important information about the SAFETY measures and MAINTENANCE of the vehicle. Pay attention to the general safety norms indicated in the yellow enclosure.

KEEP THIS BOOKLET CAREFULLY FOR ANY FURTHER CONSULTATION.

 The user of the vehicle and all people in charge of the operations of ordinary maintenance must be acquainted with the contents of this booklet.

CLASSIFICATION

The user must observe the conditions for the use of the vehicle prescribed by the Manufacturer.

Electrical operated vehicle, supplied with d.c. by using rechargeable batteries. Thanks to the optional accessories supplied by the manufacturer, it is useful for transporting and towing goods.

For electric shock protection purposes, the vehicle - in a recharge phase - is an I Class appliance.

Use only original spare parts, which can grant the best quality and safety performances. The manufacturer is not liable if other spare parts but the original ones are used. The safety of the vehicle can be compromised if original spare parts are not used.

The vehicle is tested in the factory and all its safety devices are checked and rated.

It is forbidden to alter their settings.

The vehicle, in the recharging phase, must be placed in a large flat area ; it must not be moved and the parking brake must be on.

The electrical safety of the vehicle is ensured only on condition that an efficient earthing installation exists, as required by the current electric safety laws (for Italy see law 46/90).

It is very important to have this basic safety requirement checked; in case of doubts, ask for a thorough check of the installation by highly skilled staff.

The manufacturer is not responsible for any possible damages caused by the non -earthing of the appliance.

The vehicle must not be used in the presence of corrosive or potentially explosive atmospheres (vapour or gases).

Incorrect use of the vehicle may cause damage to persons, animals or things; in this case the manufacturer cannot be considered responsible.

FIELDS OF USE

Electric operated vehicle, supplied with direct current by rechargeable batteries, suitable for the carrying and the towing of goods by using some optional accessories supplied by the manufacturer.



Use only original accessories which can offer better quality and safety performances.

If other accessories but the original have been used, the manufacturer declines any responsibility.

The load to be towed must never be higher than the values shown by the manufacturer and must always be fixed.

This vehicles must be used only for the purpose it was expressly destined to.

Any other use must be considered improper and therefore unreasonable.

Examples for unreasonable use:

- * using with discharged batteries
- * turning corners with excessive speed
- * braking roughly while reversing
- * transporting people
- * using the vehicle with locked accelerator with gear on
- * using the vehicle on very rough surfaces
- * leaving the vehicle unguarded with the key in the lock
- * parking the vehicle exposed to rain or storms

The manufacturer may not be considered responsible for any damage caused by unproper, wrong or unreasonable use.

This vehicles was manufactured according to the safety European Norms.

PRELIMINARIES

UNPACKING

After unpacking the vehicle make sure it is complete in all its parts.

On doubt, do not use the vehicle and report to the dealer. Keep the parts of the packaging (bags, cases, rivets) out of the reach of children since they may be dangerous which must be cleared off or kept in observance of the national environment laws.

MOUNTING OF SEPARATE PARTS OF THE VEHICLE.

The machine is assembled by the manufacturer with all its fundamental and safety parts.

Some secondary parts of the vehicle are not mounted and supplied separately due to packing and transport needs. The user will have to assemble these parts following the instructions contained in each assembling kit.

PREPARING THE BATTERY

⚠ During this phase some sulphuric acid is used, which may cause severe burns if it comes in contact with the skin, eyes or clothing.

If this should happen, wash with plenty of water and consult a doctor.

Use appropriate individual protections in order to prevent the contact with sulphuric acid (gloves, mask, glasses, etc.). Charge the battery 8 hours at least before using it.

STARTING THE BATTERY

Remove the caps (if available)

Pour sulphuric acid solution until the plates of each element have been covered (if no electrolyte)

Leave the battery resting for 2 hours.

Add some more acid so as to compensate the quantity absorbed by the elements. The acid level must exceed by 5 mm the border of the elements.

Replace the caps of the battery

Install the battery into the proper case

Connect cable terminals of the battery with the right poles

Charge the battery at least 8 hours before using the vehicle

ATTENTION, do not reverse polarity on the battery, since it might explode.

IDENTIFICATION LABEL

The identification lable with the main technical features of your vehicle is visibly placed on its body. (Fig. 1).

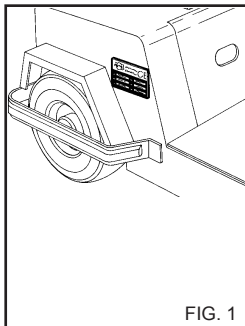

⚠ While purchasing the vehicle make sure that the product is provided with the identification lable. If no lable is to be found please advise the manufacturer and the dealer promptly.

Vehicles without lable may not be used under pain of forfeiture of any responsibility of the manufacturer.

Products without lable must be considered anonymous and potentially dangerous.

MOUNTING OF THE HANDLEBAR

Place the handlebar in its proper seat. (Fig.2)

Follow the instructions reported in the mounting kit.

MOUNTING OF THE COVER

Follow the instructions reported in the mounting kit.

SEAT ADJUSTING

Adjust the position of the seat by using the side lever.

Make sure that the seat is blocked (Fig.3)

⚠ Mount the front light following carefully the instructions reported in the mounting kit.

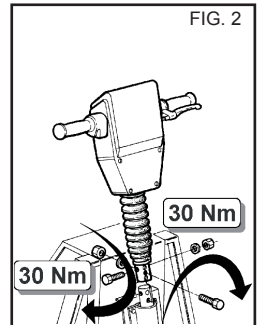

CHARGING THE BATTERY

Charge the battery at least 8 hours before using the vehicles following the instructions reported in the instructions manual.

To charge the battery, always use a suitable electronic battery charger selected from those recommended by the dealer and/or manufacturer. This will guarantee correct charging and thus prolong the life of the batteries (fig. 4).

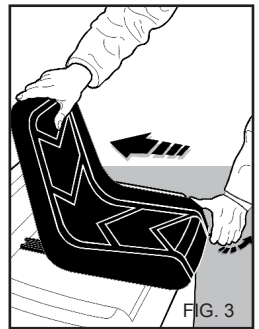

⚠ Recharge the batteries in dry, indoor and well ventilated places. Do not recharge the batteries in presence of humid or explosive air.

⚠ Do not smoke, strike matches or produce sparks during charging: fire and explosion danger.

⚠ Recharge the batteries while the vehicle is laying flat and its parking brake is on.

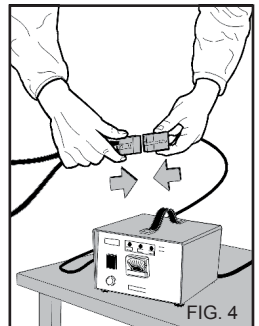

CONTROL AND CHECKING DEVICES

Before using the vehicle it is necessary to know the control and checking devices of the machine.
Proceed following the instructions manual and the figures reported on it.

⚠ Failure to comply with the rules above indicated set the manufacturer free of any responsibility and must be considered a negligence.

GENERAL RULES FOR THE USE OF THE VEHICLE

⚠ The vehicle must not be used by children, adolescents or incapable persons. (in state of drunkenness, etc...)

⚠ Keep people far from the working area of the vehicle (use the button horn provided)

⚠ Do not use the vehicle in the rain

⚠ Do not use the vehicle in humid environments or in presence of explosive atmosphere.

⚠ Do not obstruct the ventilation and the heat output openings.

⚠ If the vehicle brakes down or does not function properly just switch it off without tampering it.

Apply to one of our technical service centres.

⚠ Failure to comply with the rules above indicated set the manufacturer free of any responsibility and must be considered a negligence.

⚠ Switch off the machine by turning the key to position "0".

⚠ Do not wash the vehicle with water jets (fig.5)

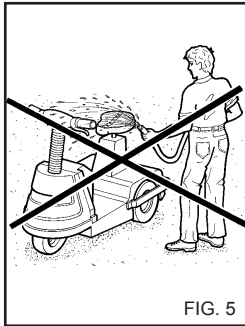

BATTERIES

⚠ The battery produces explosive gases: do not go near with naked flames or cause sparks to avoid risk of explosion.

⚠ The battery contains sulphuric acid, which may cause severe burns if it comes in contact with the skin, eyes or clothing. If this should happen, wash with plenty of water and consult a doctor. Use appropriate individual protections (gloves, glasses, masks, and so on).

⚠ Recharge the batteries in dry, indoor and well ventilated places; during recharging some inflammable gases are produced.

USE OF THE VEHICLE

CONTROL DEVICES - Fig. 6

- 1 - Starter/accelerator handle
- 2 - Front brake lever with parking brake
- 3 - Key switch (I= on O= off)
- 4 - Reverser (=forward, =reverse, =Park/Neut)
- 5 - Horn button
- 6 - Battery charge indicator
- 7 - Head lamp button
- 8 - Head lamp pilot light
- 9 - Rear brake pedal
- 10 - Rear parking brake pedal
- 11 - Emergency switch
- 12 - "Man on board" switch.

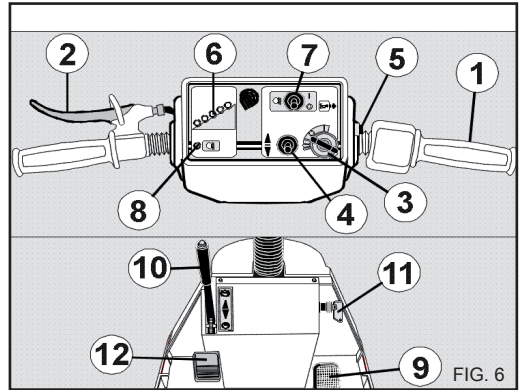

STARTING THE VEHICLE

1) Insert the key and turn it to position (I) (Fig.7) Please wait for the checking electronic circuit (Fig. 6 ref. 6) on to show that the vehicle is on to carry out a checkup about 2-3 seconds.

Operate the emergency switch by rotating the knob in pos. "P". (Fig. 6 ref. 11).

Choose the direction (forward or reverse) with the reverser (Fig.6 ref. 4).

Release the parking brake (Fig.8)

Start the vehicle with the starter/accelerator handle (Ref.1 Fig.6)

⚠ Keep a foot pressed on the "Man on board" switch. As soon as you remove your foot from the switch the vehicle will stop immediately. (Fig. 6 ref. 12).

⚠ Do not invert the direction while the scooter is moving.

⚠ Before starting the vehicle always check the efficiency of the braking device.

⚠ Hold the handlebar with hands while driving.

⚠ While reversing make sure there are no persons - things or animals which could be in danger. Drive at moderate speed.

⚠ Do not turn corners at high speed. (Danger of side overturn).

⚠ Do not charge the trailer (picking module) excessively when towing, since the load or the vehicle may turn over when turning corners at high speed. We suggest to load first the lower levels of the module.

⚠ The load to be towed must never be higher than the values shown by the manufacturer and must always be fixed. (See the vehicle technical features).

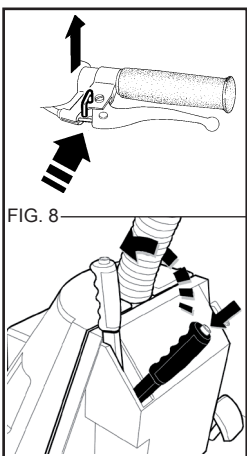
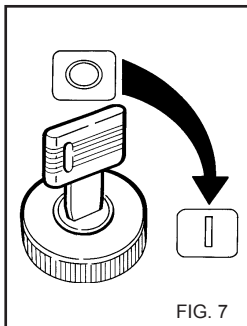

⚠ Do not use the vehicle over very rough surfaces, since some solid bodies may get entangled in the transmission. (Fig. 9).

The vehicle must be used until the battery has run down completely. (Red and yellow lights on the control panel are on Ref.6 Fig. 6) The duration of the working time must be programmed considering the autonomy of the battery.

STOPPING THE VEHICLE

Turn the accelerator handle to minimum. (Ref.1 Fig. 6)

Turn the key (3) to position O. (Fig. 7). Rotate the key in position "0" (all light indicators must be switched off); rotate the emergency switch in pos. "0".

Stop the vehicle by using the parking brake. (Fig.10)

⚠ In case of emergency operate the special switch to switch the machine off immediately. To switch it on press the knob as in fig. 11.

RECHARGING OF THE BATTERY

Recharge the battery immediately when the green lights are extinguished. (Red and yellow lights on).

To recharge the battery, always use an electronic battery charger recommended by the dealer and/or manufacturer.

⚠ The vehicle must be used until the Green lights switch off: recharge the batteries only when the yellow or red lights are on.

⚠ Do not use the vehicle when only the yellow and red lights are on.

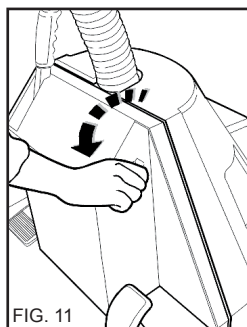
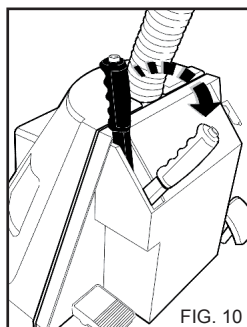
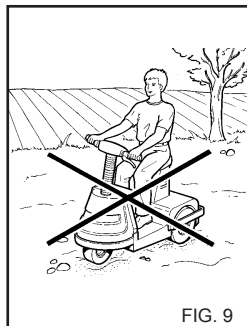

MAINTENANCE

**THE USER MAY PERFORM ONLY WHAT IS INDICATED
IN THIS MANUAL.
ANY OTHER INTERVENTION IS FORBIDDEN.**

⚠ Before any intervention, switch off the vehicle and take off the key.
Disconnect the batteries through the special plug in the battery tray.

**Failure to follow these instructions may result
in danger. (Electrical or mechanical risk)**

Battery recharge

The battery must be recharged when the green lights have turned off (Ref.6 Fig.6) the yellow and the red one being on. Average recharging time is 8 hours.
To recharge the battery, always use an electronic battery charger recommended by the dealer and/or manufacturer.

IMPORTANT

Turn off the headlamp when the vehicle is not in use since this may discharge the battery very rapidly.

Batteries electrolyte

Periodically have the level of the electrolyte liquid in the batteries checked.
Remove the batteries caps; if the liquid does not cover entirely the elements have a topping up made by using only distilled water which must be about 5 mm over the brim of the elements. Put the batteries caps back.

The electrolyte liquid is a sulphuric acid solution; if some acid gets in contact with the skin, eyes or clothes it might cause severe burns. Should this happen, wash with plenty of clean water and turn to a doctor.
Use appropriate individual protections so as to prevent the contact with sulphuric acid (gloves, masks, glasses and so on).

Belts and /or chain voltage.

Periodically it is necessary to have the belts and /or chains voltage checked.

Disassemble the protection panels from the lower part of the monocoque body and operate on the special screw couplings (Fig. 12).

Assemble the protection panels with the special screws.

⚠ Do not overturn the vehicles with the batteries on. Danger of sulphuric acid leakage.

Before doing any operations on the belts and/or chains remove the batteries from the vehicle.

Check the brake efficiency periodically.

⚠ **For any other information please apply to one of our service centers.**

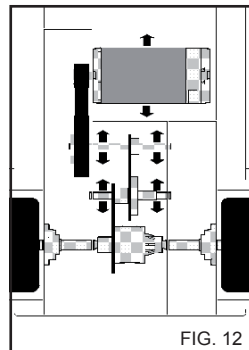

FIG. 12

English

SUMMARIZING TABLE OF THE ORDINARY MAINTENANCE PERFORMED BY THE USER

Check battery electrolyte level	each 50 hours
Check battery charge	when the green lights are off.
Check belts tension	each 200 hours
Check brake device	Every time the vehicle is started.

SUMMARIZING TABLE OF THE EXTRAORDINARY MAINTENANCE PERFORMED BY THE SERVICE CENTER.

Replace the belts	when worn-out.
Check motor brushes	each 1000 hours

IMPORTANT:

The time indicated above refers to normal working conditions. In case of heavy use of the vehicle, the intervals must be shortened.

For the maintenance or repair use only original spare parts which can grant better quality, reliability and safety. Failure to use original spare parts absolves the manufacturer from all liability and transfers it to the person carrying out the operation.

PERIODS OF INACTIVITY

In case the vehicle remains unused for a long time it is necessary to disconnect and remove the supplying devices (battery) and to protect those parts which could be damaged by dust.

When using the vehicles for the first time, check there are no faults on the brake.

⚠ Anyhow the battery must be recharged each 30 days.

SCRAPPING

When you decide not to use the vehicle any longer, remove the battery to deactivate it.

Furthermore, it is recommended to disconnect all those parts which could be dangerous for children playing with the vehicle being unused. Since the vehicle is a special waste, it is necessary to disassemble and collect the parts homogeneously, then dispose according to the law in force.

Do not use the disassembled parts as spare parts.

BATTERIES

Considering the danger of some components (sulphuric acid), it is advisable to take them to an authorized collection and disposal center.

English

TROUBLES - REMEDIES

 Before any intervention, switch off the vehicle and take off the key.
Disconnect the batteries through the special plug in the battery tray.

TROUBLES	CAUSES	REMEDES
When turning the key the panel does not light and the vehicle does not start.	Battery discharged. Battery disconnected. Fuse burnt.	Recharge battery. Check connections on battery set. Apply to one of our technical service centres.
The panel lights but the vehicle does not start.	Reverser in positioPark/Neut. Starting/Acceleration handle is not in position "O". Emergency exit in pos. "0".	Turn the reverser to the right position. Turn the handle to "O" for one second to activate the self-checking device. Bring the emergency switch index in pos. "I".
The vehicle reduces the speed and does not climb over the prescribed gradients.	Battery discharged. Excessive weight for the tow.	Recharge battery. Check max.load of vehicle and accessories.

 For any kind of intervention on the belts do not turn the vehicle upsidedown since some sulphuric acid may come out.

IMPORTANT:

For maintenance or repair use only original spare parts which can grant better quality reliability and safety.
The manufacturer is not liable if other spare parts but the original ones are used.

Félicitations! Nous désirons vous remercier

d'avoir choisi ce véhicule. Vous avez démontré que vous n'acceptez pas les compromis: **vous voulez ce qu'il y a de mieux**. Nous avons rédigé ce manuel pour vous permettre d'apprécier pleinement les qualités et les performances élevées que ce véhicule vous offre.

Nous vous recommandons vivement de le lire intégralement avant l'utilisation.

Le label **CE** possédé par votre véhicule démontre qu'il est conforme aux Normes Européennes en matière de sécurité.

Nous vous proposons en outre une ample gamme de machines pour l'entretien:

NETTOYEURS HAUTE PRESSION, ASPIRATEURS, ASPIRO-LAVEURS POUR SOLS, MOTO-BALAYEUSES ainsi qu'une gamme complète d'**ACCESSOIRES, PRODUITS CHIMIQUES DETERGENTS** adaptés à l'entretien de n'importe quelle surface.

Demandez à votre Revendeur le catalogue complet de nos produits.

Ce texte a été attentivement contrôlé. Cependant, les éventuelles erreurs d'imprimerie devront être communiquées au constructeur.

Afin d'améliorer le produit, nous nous réservons en outre le droit d'apporter des modifications pour la mise à jour de cette publication, sans préavis.

Toute reproduction, même partielle de ce livret sans l'autorisation du Constructeur, est interdite.

PREPARATION DU VEHICULE

Montage du guidon.

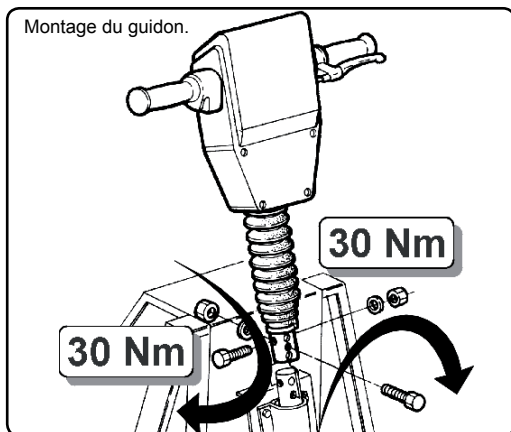

Montage du capot.

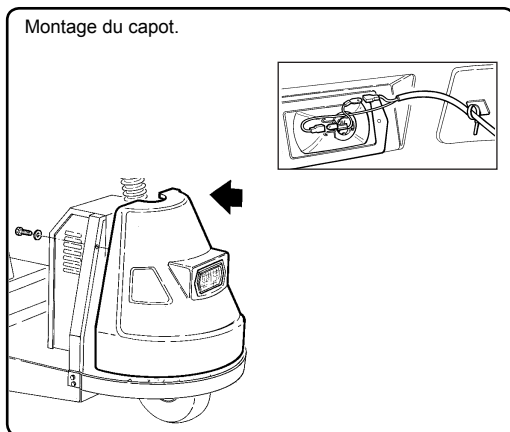

Montage de la selle.



Montage des batteries.

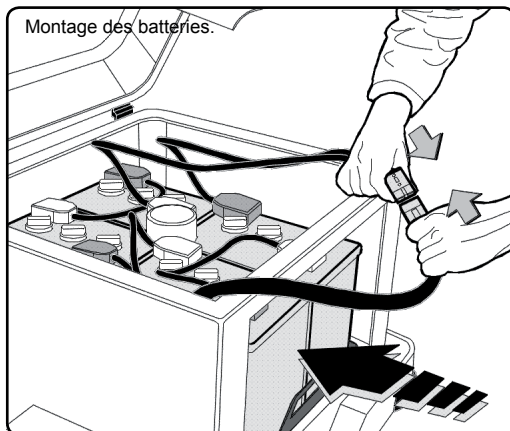

DESCRIPTION DES SYMBOLES PRESENTS SUR LE VEHICULE

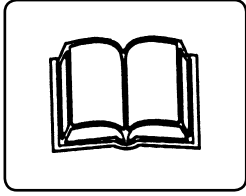

Lire ce livret avant d'utiliser le véhicule.

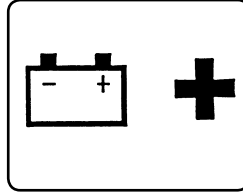

Borne batterie. +

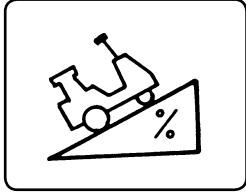

Ne pas utiliser sur des pentes de plus de 13%.

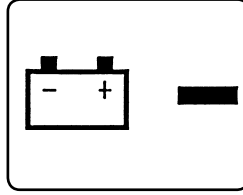

Borne batterie. —



Tableau des commandes.



Borne moteur. +

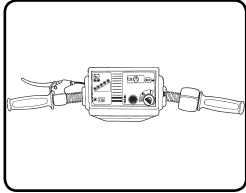
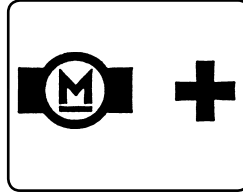
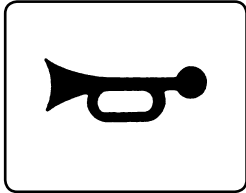

Klaxon.

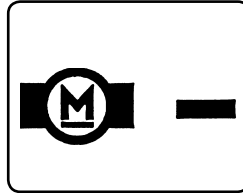

Borne moteur. —

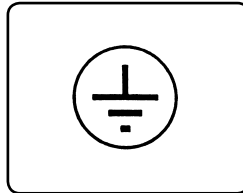

Mise à la terre.

Les instructions les plus importantes sont précédées du symbole



PREFACE

⚠ Il faut lire ce livret avant de procéder à l'installation, la mise en service et l'utilisation du véhicule

Ce livret fait partie intégrante du produit.

Il est formé de deux parties, une est de couleur jaune.

Lire attentivement les avertissements et les instructions contenues dans ce livret car ils fournissent des indications importantes sur la **SECURITE D'EMPLOI ET L'ENTRETIEN** et faire particulièrement attention aux normes générales de sécurité contenues dans l'annexe de couleur jaune.

CONSERVER AVEC SOIN CE LIVRET POUR TOUTE CONSULTATION ULTERIEURE

⚠ L'utilisateur de ce véhicule et toute personne effectuant les opérations d'entretien normal doivent contenu de ce livret doit être portées à connaissance du contenu de ce livret.

CLASSIFICATION

L'utilisateur doit respecter les conditions d'utilisation de la machine qui ont été prévues par le Constructeur.

Véhicule électrique alimenté en courant continu par des batteries rechargeables. Adapté au transport et à la traction de marchandises à l'aide d'accessoires fournis par le Constructeur.

En matière de protection des secousses pendant la recharge, le véhicule est un appareil appartenant à la **Classe I**

⚠ Utiliser uniquement les accessoires originaux qui offrent toutes les garanties de qualité et de sécurité.

La non utilisation d'accessoires originaux dégage le Constructeur de toute responsabilité.

L'utilisation d'accessoires non originaux peut compromettre la sécurité du véhicule.

Le véhicule est testé en usine et tous les dispositifs de sécurité qu'il contient sont réglés et étalonnés.

Il est interdit de modifier leur réglage.

La charge des batteries doit être effectuée avec le véhicule positionné sur un terrain plat, sans le déplacer et avec le frein de stationnement inséré.

La sécurité électrique du véhicule est assurée seulement s'il est connecté convenablement à un système de mise à terre efficace et conforme aux normes sur la sécurité électrique en vigueur (pour l'Italie il faut suivre les dispositions de la loi 46/90).

Il faut vérifier cette qualité fondamentale. En cas de doute, demander un contrôle sérieux de l'installation de la part de personnel qualifié.

Le constructeur décline toute responsabilité pour d'éven-

dommages provoqués par l'absence d'une mise à terre de l'installation.

Le véhicule ne doit pas être utilisé en présence d'atmosphère corrosive ou potentiellement explosive (vapeurs ou gaz).

Un usage erroné du véhicule peut causer des dommages aux personnes, aux animaux ou aux choses pour lesquels le Constructeur ne pourra pas être considéré comme responsable.

APPLICATION

Véhicule électrique alimenté en courant continu par des batteries rechargeables, adapté au transport et à la traction de marchandises à l'aide d'accessoires fournis par le Constructeur.

⚠ Utiliser uniquement les accessoires d'origine qui offrent toutes les garanties de qualité et de sécurité.

La non utilisation d'accessoires d'origine dégage le Constructeur de toute responsabilité.

Le chargement traîné ne doit jamais dépasser les valeurs indiquées par le constructeur et il doit toujours être fixé.

Ce véhicule devra être destiné exclusivement à l'utilisation pour laquelle il a été expressément conçu.

Toute autre utilisation doit être considérée comme impropre et donc non raisonnable.

Exemples d'utilisations impropres:

- utilisation avec batteries à plat
- amorcer les virages à une vitesse élevée
- freiner brusquement en marche arrière
- utilisation pour le transport de personnes
- utiliser le véhicule avec l'accélérateur bloqué en position de marche
- utiliser le véhicule sur des surfaces très accidentées
- laisser le véhicule sans surveillance avec la clé de contact sur le tableau de bord
- laisser le véhicule en stationnement exposé à la pluie ou aux intempéries.

Le Constructeur ne peut pas être tenu pour responsable des éventuels dommages dérivant d'une utilisation impropre, incorrecte ou non raisonnable.

En matière de sécurité, le véhicule est construit conformément aux Normes Européennes.

OPERATIONS PRELIMINAIRES

DEBALLAGE

Après avoir déballé l'appareil, s'assurer de l'intégrité du véhicule.

En cas de doute, ne pas utiliser le véhicule.

S'adresser au Revendeur.

Les éléments de l'emballage (sachets, cartons, clous etc...) ne doivent pas être laissés à la portée des enfants car ils sont une source potentielle de danger, (représentent des causes potentielles de danger) et doivent être éliminés ou conservés dans le respect des normes nationales pour la protection de l'environnement.

MONTAGE DES PARTIES DETACHEES DE LA MACHINE

La machine est assemblée par le Constructeur en ce qui concerne les parties fondamentales et de sécurité.

Pour des raisons d'emballage et de transport, certains éléments secondaires du véhicule sont fournis démontés.

Le client final devra se charger de ce montage en suivant les instructions fournies dans chaque kit de montage.

PREPARATION DE LA BATTERIE

⚠ Durant cette phase, on manipule de l'acide sulfurique: le contact accidentel de cette substance avec la peau, les yeux ou les vêtements peut causer de graves brûlures. Si cela se produit, laver abondamment à l'eau et s'adresser à un médecin. **Utiliser des protections individuelles appropriées pour prévenir le contact avec l'acide sulfurique (gants, petit masque, lunettes, etc.)**

Avant d'utiliser la batterie, la mettre en charge pendant au moins 8 heures.

ACTIVATION DE LA BATTERIE

- Enlever les bouchons de la batterie (s'ils sont présents).
- Verser de l'acide sulfurique dilué de manière à recouvrir les plaques de chaque élément (si elles sont privées d'électrolyte).
- Laisser la batterie au repos pendant 2 heures.
- Ajouter encore de l'acide pour compenser celui qui a été absorbé par les éléments. Le niveau de l'acide doit dépasser de 5 mm le bord des éléments.
- Remettre les bouchons de la batterie.
- Installer la batterie dans son logement.
- Raccorder les cosses des câbles à la batterie en respectant les pôles.
- Avant d'utiliser la batterie, la mettre en charge pendant au moins 8 heures.

ATTENTION, ne pas inverser les pôles de connexion de la batterie, risque d'explosion.

PLAQUETTE D'IDENTIFICATION

La plaquette d'identification avec les principales caractéristiques de votre véhicule se trouve sur la carrosserie et est toujours visible. (Fig. 1).

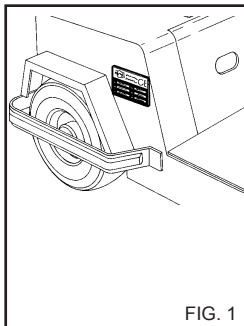

FIG. 1

⚠ **Contrôler au moment de l'achat que le produit est bien muni de plaque. En cas contraire, avertir immédiatement le constructeur et/ou le revendeur.**

Les appareils dépourvus de plaque ne doivent pas être utilisés sous peine de déchéance de toute responsabilité de la part du Constructeur. Les produits dépourvus de plaquette doivent être considérés comme anonymes et potentiellement dangereux.

MONTAGE DU GUIDON

Positionner le guidon à l'emplacement prévu à cet effet (fig. 2). Suivre les indications fournies par le kit de montage.

MONTAGE DU CAPOT

Suivre les indications fournies dans le kit de montage.

REGLAGE DU SIEGE

Pour régler le siège dans la position souhaitée, agir sur le levier latéral.

S'assurer que le siège est bloqué (fig. 3).

⚠ Connecter le phare avant en suivant attentivement les indications fournies dans le kit de montage.

CHARGEUR BATTERIE

Laisser en charge pendant au moins 8 heures avant d'utiliser le véhicule.

⚠ Pour recharger les batteries, il faut utiliser un chargeur de batterie électronique adéquat, choisi parmi les modèles conseillés par le revendeur et/ou le constructeur, qui garantit une recharge calibrée en allongeant la durée de vie des batteries (fig. 4).

⚠ Les batteries doivent être chargées dans un endroit fermé, au sec et bien aéré. Ne pas charger les batteries si l'atmosphère est très humide ou explosive.

⚠ Durant la recharge des batteries, ne pas fumer, allumer d'allumettes ou provoquer des étincelles: risque d'incendie ou d'explosion.

⚠ La charge des batteries doit être effectuée avec le véhicule positionné sur un terrain plat et avec le frein de stationnement inséré.

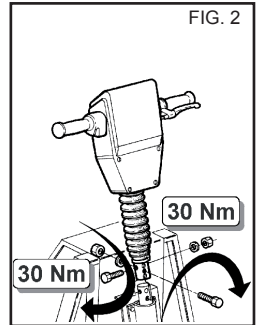

FIG. 2

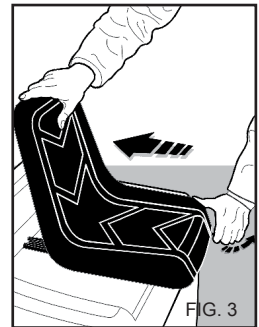

FIG. 3

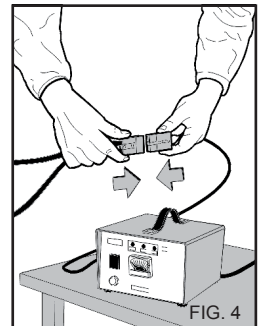

FIG. 4

DISPOSITIFS DE COMMANDE ET DE CONTROLE

Avant d'utiliser le véhicule, il faut connaître la fonction des dispositifs de commande et de contrôle de la machine. Effectuer cette opération en suivant la description du manuel d'instructions en se référant aux figures correspondantes.

⚠ Le non respect de cette prescription dégage le Constructeur de toute responsabilité et représente une utilisation négligente du produit.

AVERTISSEMENTS GENERAUX POUR L'UTILISATION

⚠ Le véhicule ne doit pas être utilisé par des enfants, des adolescents ou des personnes incapables (en état d'ivresse etc.)

⚠ Ne pas laisser les personnes entrer dans le rayon d'action du véhicule (utiliser le klaxon)

⚠ Ne pas utiliser le véhicule sous la pluie.

⚠ Ne pas utiliser le véhicule dans des endroits particulièrement humides ou si l'atmosphère est explosive.

⚠ Ne pas boucher les ouvertures ou les fentes d'aération et d'évacuation de la chaleur.

⚠ En cas de panne et/ou de mauvais fonctionnement de l'appareil, l'éteindre et ne tenter aucune manipulation.

Contactez notre centre de service après-vente.

⚠ Le non respect de cette prescription dégage le Constructeur de toute responsabilité et représente une utilisation négligente du produit.

⚠ Eteindre la machine en tournant la clé sur "0".

⚠ Ne pas laver le véhicule avec un jet d'eau (Fig. 5)

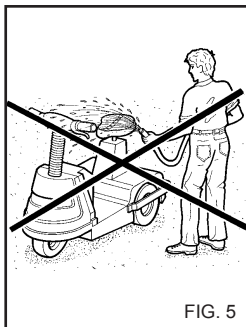

FIG. 5

BATTERIES

⚠ La batterie produit des gaz explosifs, ne pas s'approcher avec des flammes et ne pas provoquer d'étincelles: risque d'explosions.

⚠ La batterie contient de l'acide sulfurique: le contact accidentel de cette substance avec la peau, les yeux ou les vêtements peut causer de graves brûlures. Si cela se produit, laver abondamment à l'eau et s'adresser à un médecin. Utiliser des protections individuelles appropriées (gants, petit masque, lunettes, etc.)

⚠ Recharger la batterie dans des endroits fermés, au sec et bien aérés, durant la recharge, des gaz inflammables se développent.

MODE D'EMPLOI DU VEHICULE

DISPOSITIFS DE COMMANDE - Fig. 6

- 1 - Manette de démarrage/allumage
- 2 - Levier du frein avant avec stationnement
- 3 - Interrupteur à clé (I = allumé, O = éteint)
- 4 - Inverseur de marche (= en avant. = en arrière, = Park/Neut)
- 5 - Bouton pour klaxon
- 6 - Indicateur niveau de charge batteries
- 7 - Interrupteur phare
- 8 - Voyant phare
- 9 - Pédale frein arrière
- 10 - Frein de stationnement arrière
- 11 - Interrupteur de secours
- 12 - Interrupteur Conducteur Porté.

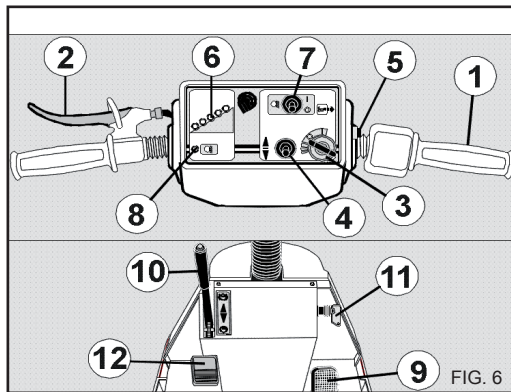

FIG. 6

DEMARRAGE

1) Insérer la clé de contact et la tourner dans le sens des aiguilles d'une montre sur la position (1) (fig. 7), les voyants s'allument sur le tableau de bord (Réf. 6 Fig. 6), indiquant que le véhicule est allumé; attendre 2-3 secondes à peu près.

Actionner l'interrupteur de secours en tournant le bouton dans la position "I". (Réf. 11 Fig. 6).

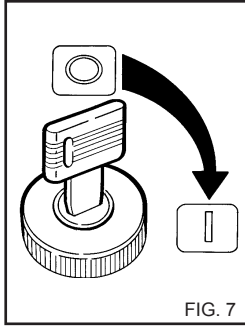

FIG. 7

Avec l'inverseur (fig. 6 réf. 4), choisir le sens de marche (en avant ou en arrière).

- Débloquer le frein de stationnement (fig. 8)

- Mettre en marche le véhicule avec la manette de démarrage/accélération (Réf. 1 Fig. 6).

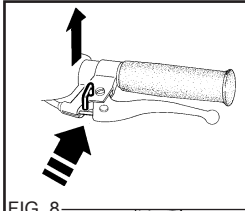

FIG. 8

△ Tenir le pied appuyé sur l'Interrupteur Conducteur Porté. En enlevant le pied de l'interrupteur, le véhicule s'arrête automatiquement (Réf. 12 - Fig. 6).

△ Ne pas inverser le sens de marche quand le véhicule est en mouvement.

△ Garder les mains sur le guidon durant la conduite

△ Avant chaque démarrage, vérifier le fonctionnement du système de freinage.

△ En cas de marche arrière, vérifier que le véhicule ne risque pas de heurter des objets, des personnes ou des animaux, reculer à vitesse modérée.

△ Ne pas amorcer les virages à une vitesse trop élevée (danger de basculement latéral).

△ En cas de remorque attelée, éviter de trop charger les plateaux (modèle Piking) pour ne pas risquer le renversement du chargement ou du véhicule dans les virages à grande vitesse. Nous conseillons de charger d'abord les plateaux inférieurs du module.

△ Le chargement traîné ne doit jamais dépasser les valeurs indiquées par le constructeur et il doit toujours être fixé (Voir Données techniques du véhicule).

△ Ne pas utiliser le véhicule sur des surfaces très accidentées, des corps solides pourraient se prendre dans les organes de transmission (Fig. 9).

△ Le véhicule doit être utilisé jusqu'à ce que la batterie soit complètement épuisée (voyants jaune et rouge allumés sur le tableau de bord (Réf. 6 Fig. 6). La durée du travail doit être programmée en fonction de l'autonomie.

ARRET DU VEHICULE

Reporter la manette de démarrage/accélération au minimum (Réf. 1 Fig. 6)

Tourner la clé (3) sur 0 (Fig. 7) (tous les indicateurs lumineux doivent être éteints); tourner l'interrupteur de secours dans la position "0".

Bloquer la machine avec le frein (Fig. 10) de stationnement.

△ En cas d'urgence intervenir sur l'interrupteur spécial pour arrêter le véhicule automatiquement, en tournant le bouton comme indiqué dans la Fig. 11.



FIG. 9

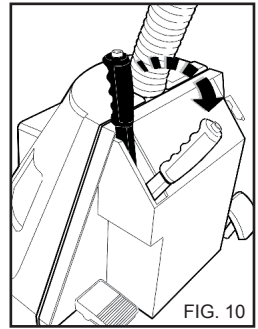

FIG. 10

RECHARGE DE LA BATTERIE

Recharger immédiatement la batterie quand les voyants verts s'éteignent; recharger les batteries uniquement quand l'indicateur rouge et le jaune restent allumés.

△ Le véhicule doit être utilisé jusqu'à ce que les indicateurs verts s'éteignent; recharger les batteries seulement quand l'indicateur rouge et le jaune restent allumés.

△ Ne pas utiliser le véhicule avec l'indicateur rouge et le jaune allumés.

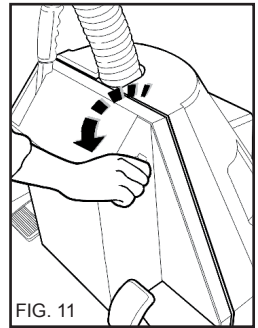

FIG. 11

ENTRETIEN

SEULES LES OPERATIONS AUTORISEES DANS CE LIVRET PEUVENT ETRE EFFECTUEES PAR L'UTILISATEUR. TOUTE AUTRE INTERVENTION EST INTERDITE.

⚠ Avant toute intervention, éteindre le véhicule et enlever la clé de contact. Déconnecter les batteries avec la fiche spéciale située dans le logement des batteries.

La non observation de cette prescription peut être cause de danger (risques électriques et mécaniques).

Recharge de la batterie

Les batteries doivent être rechargées quand les voyants verts se sont éteints (Réf. 6 Fig. 6) et que restent allumés uniquement le voyant jaune et le voyant rouge.

Le temps moyen de recharge est d'environ 8 heures.

Pour la recharge des batteries, utiliser uniquement un chargeur de batterie électronique conseillé par le revendeur et/ou le constructeur.

IMPORTANT: éteindre le phare quand le véhicule n'est pas en fonction car il peut épuiser rapidement les batteries

Electrolyte des batteries.

Il faut contrôler périodiquement le niveau de liquido électrolyte contenu dans les batteries.

Enlever les bouchons de la batterie; si le liquide ne recouvre pas complètement les éléments, il faut le renourrir exclusivement avec de l'eau distillée jusqu'à dépasser le bord des éléments d'environ 5 mm.

Remettre les bouchons de la batterie.

Le liquide électrolyte est une solution avec acide sulfurique; si l'acide entre en contact avec la peau, les yeux ou les vêtements, il peut provoquer de graves brûlures. Dans ce cas laver abondamment avec de l'eau et s'adresser à un médecin.

Tension des courroies et/ou chaînes

Il faut contrôler périodiquement la tension des courroies et/ou chaînes.

Enlever les panneaux de protection de la partie inférieure de la coque et régler les tendeurs (Fig. 12).

Remettre les panneaux de protection en appliquant les vis spéciales.

⚠ Ne pas basculer le véhicule avec les batteries à bord. Danger d'écoulement d'acide sulfurique. Avant toute intervention sur les courroies et/ou les chaînes il faut enlever les batteries du véhicule.

Contrôler périodiquement l'efficacité du dispositif de freinage.

⚠ **Pour n'importe quel autre problème, s'adresser à l'un de nos centres de service après-vente.**

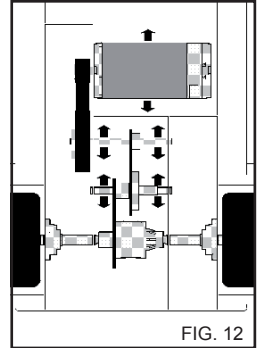

FIG. 12

Français

TABLEAU RECAPITULATIF DE L'ENTRETIEN COURANT AUX SOINS DE L'UTILISATEUR

Contrôle niveau électrolyte batterie	toutes les 50 heures
Recharge de la batterie	à chaque fois que les voyants verts restent éteints
Contrôle tension courroies	toutes les 200 heures
Contrôle du dispositif de freinage	A chaque démarrage du véhicule.

TABLEAU RECAPITULATIF DE L'ENTRETIEN EXTRAORDINAIRE AUX SOINS DU SERVICE APRES-VENTE

Remplacement des courroies	en cas d'usure
Contrôle des balais des moteurs	toutes les 1000 heures

IMPORTANT:

Les intervalles indiqués correspondent à des conditions normales de fonctionnement. Pour des emplois plus intensifs, réduire les intervalles pour chaque opération.

Pour l'entretien et/ou la réparation, utiliser uniquement des pièces de rechange originales qui offrent toutes les garanties de qualité, fiabilité et sécurité. La non utilisation de pièces de rechange originales dégage le constructeur de toute responsabilité et la transfère à qui effectue l'intervention.

STOCKAGE

En cas mise de côté du véhicule pendant longtemps, il faut déconnecter et enlever les sources de alimentation (batteries) et protéger les parties qui pourraient être endommagées par l'accumulation de poussière.

Lors de la remise en service, vérifier que le système de freinage fonctionne correctement.

⚠ Les batteries doivent être rechargées dans tous les cas tous les 30 jours.

DEMANTELEMENT

Si l'on décide de ne plus utiliser le véhicule, il faut le mettre hors service en enlevant les batteries.

Nous recommandons en outre de rendre inoffensives les parties de l'appareil susceptibles de constituer un danger, spécialement pour les enfants qui pourraient se servir de l'appareil hors service pour leurs jeux.

Le véhicule constituant un déchet spécial, démonter et trier les pièces en constituant des ensembles homogènes et les mettre à la décharge selon les lois en vigueur.

Ne pas utiliser comme pièces de rechange les parties démontées à mettre à la décharge.

BATTERIES

Etant donné la dangerosité des composants (acide sulfurique), nous conseillons de les déposer dans un centre de collecte autorisé pour le recyclage.

Français

INCONVENIENTS - REMEDES

 Avant toute intervention, éteindre le véhicule et enlever la clé de contact.
Déconnecter les batteries avec la fiche spéciale située dans le logement des batteries.

INCONVENIENTS	CAUSES	REMEDES
Quand on tourne la clé, le tableau de bord ne s'allume pas et le véhicule ne part pas.	Batteries à plat. Batteries déconnectées.	Recharger les batteries. Contrôler les connexions sur les batteries.
	Fusibles grillés.	S'adresser à l'un de nos centres de service après-vente.
Le tableau de bord s'allume mais le véhicule ne part pas.	Inverseur de marche en position "Park./Neut."	Positionner l'inverseur dans le sens de marche désiré.
	La manette de démarrage/accélération n'est pas sur "0".	Reporter la manette sur "0" pendant 1 seconde pour permettre l'autodiagnostic du système.
	Interrupteur de secours en position "0".	Tourner la flèche de l'interrupteur de secours sur la position "1".
Le véhicule réduit la vitesse et ne parvient pas à monter les côtes admises.	Batteries à plat.	Recharger les batteries.
	Poids excessif du chargement.	Vérifier les portées maximum du véhicule et des accessoires.

 Pour toute intervention sur les courroies, ne pas renverser le véhicule. On risque ainsi de provoquer une fuite d'acide sulfurique. Enlever les batteries.

IMPORTANT:

Pour l'entretien et/ou la réparation, utiliser uniquement des pièces de rechange originales qui offrent toutes les garanties de qualité, fiabilité et sécurité. La non utilisation de pièces de rechange originales dégage le Constructeur de toute responsabilité.

Wir beglückwünschen Sie

zu Ihrer Wahl und danken Ihnen für das Vertrauen, das Sie unserer Marke entgegengebracht haben. Mit dem Kauf dieses Fahrzeugs haben Sie ein Qualitätsprodukt erworben und gezeigt, daß Sie keine Kompromisse eingehen.

Diese Bedienungsanweisung soll Ihnen helfen, die Vorzüge und hohen Leistungen des Fahrzeugs optimal und energiebewußt zu nutzen.

Lesen Sie aufmerksam diese Bedienungsanweisung durch, bevor Sie das Fahrzeug zum ersten Mal benutzen.

Das an Ihrem Fahrzeug angebrachte **CE**-Zeichen, ist der Nachweis, daß Sie ein Produkt erworben haben, das nach EU-Sicherheitsvorschriften zugelassen wurde.

Unser Programm umfaßt eine reiche Produktpalette an gewerblichen Reinigungsgeräten, wie:

HOCHDRUCKHYDROREINIGER, ALLZWECKSAUGER, UNIVERSALBODENREINIGER und **KEHRMASCHINEN**, sowie ein komplettes Angebot an **ZUBEHÖRTEILEN** und **CHEMISCHEN REINIGUNGSMITTELN** zur Pflege und Reinigung aller Art von Oberflächen.

Ihr Fachhändler überreicht Ihnen gern unseren kompletten Produktkatalog.

Der Text dieser Bedienungsanweisung wurde sorgfältig geprüft, falls Sie eventuelle Druckfehler finden sollten, teilen Sie es uns bitte mit.

Änderungen, die dem Fortschritt dienen halten wir uns vor.

Die Vervielfältigung dieser Bedienungsanweisung - auch teilweise - ohne ausdrückliche Genehmigung der Herstellerfirma, ist untersagt.

VORBEREITUNG DES FAHRZEUGS

Montage des Lenkers.

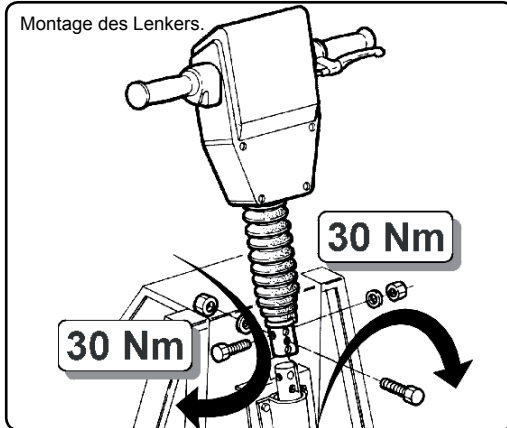

Montage der Motorhaube.

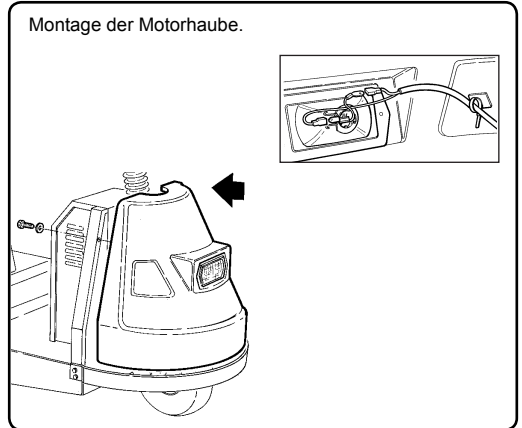

Montage des Sattels.

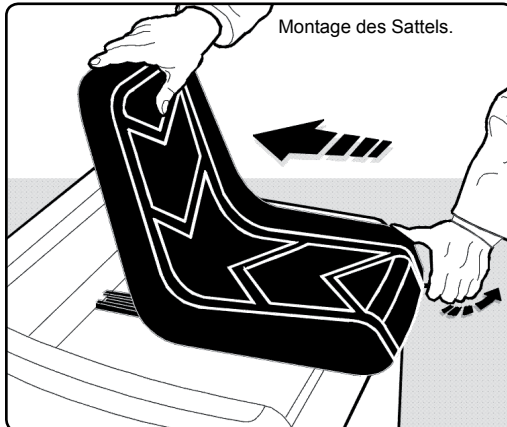

Einbau der Batterien.

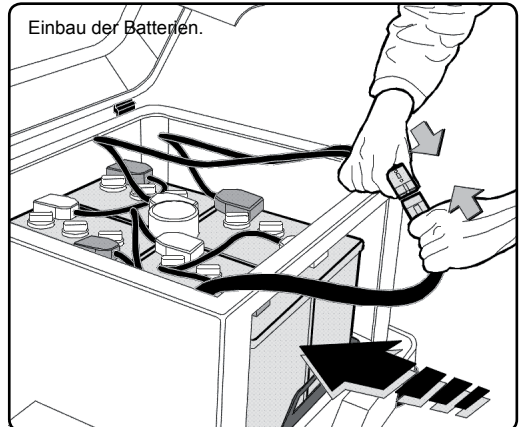

BESCHREIBUNG DER AM GERÄT ANGEBRACHTEN SYMBOLE

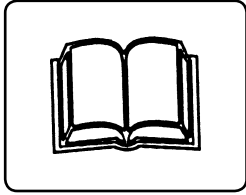

Bedienungsanweisung vor der Benutzung des Fahrzeugs lesen

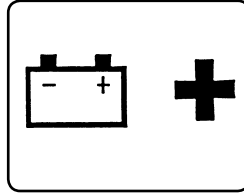

Batterieklemme +

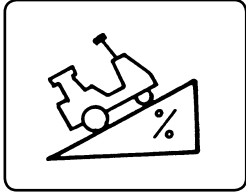

Keine Steigungen/Gefälle über 13 %.

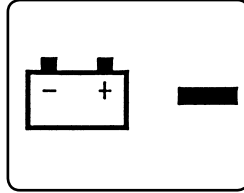

Batterieklemme -

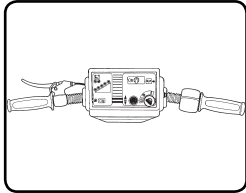

Armaturenbrett

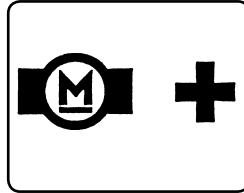

Batterieklemme +

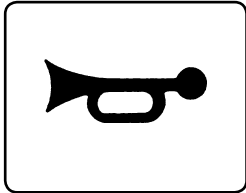

Signalhupe

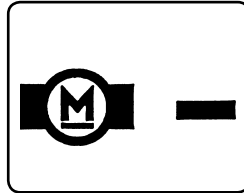

Batterieklemme -

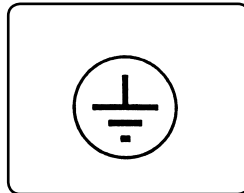

Erdung

Besonders wichtige Sicherheitshinweise sind mit dem Symbol gekennzeichnet.



VORWORT

Lesen Sie bitte diese Bedienungsanweisung vor dem Zusammenbau, der Inbetriebnahme und Benutzung des Fahrzeugs aufmerksam durch.

Diese Broschüre ist wesentlicher Bestandteil des Fahrzeugs. Die Broschüre setzt sich aus zwei Teilen zusammen, ein Teil ist gelb.

Lesen Sie bitte aufmerksam die Hinweise und Anweisungen, die wichtige Informationen über die **FUNKTIONSSICHERHEIT** und **WARTUNG** enthalten, durch; besondere Aufmerksamkeit sollten Sie dem gelben Beiheft, das allgemeine Sicherheitsvorschriften enthält, widmen.

BEWAHREN SIE DIESE BROSCHÜRE ZUM SPÄTEREN NACHLESEN SORGFÄLTIG AUF.

Der Benutzer dieses Fahrzeugs und alle Leute, die für die übliche Wartung der Maschine verantwortlich sind, haben sich mit dem Inhalt dieser Broschüre vertrauen zu machen.

KLASSIFIKATION

Der Benutzer hat die von der Herstellerfirma vorgesehenen Anwendungsbedingungen einzuhalten.

Elektrofahrzeug, über aufladbare Gleichstrombatterien angetrieben. Fahrzeug zur Beförderung von Material bzw. als Schlepper mittels vom Hersteller als Sonderzubehör lieferbarer Zugvorrichtung einsetzbar.

In der Aufladungsphase, um den Schutz vor dem elektrischen Schlag zu gewähren - ist das Fahrzeug ein **I. Klasse** Gerät.

Es dürfen ausschließlich Originalzubehörteile, die höhere Sicherheits- und Qualitätseigenschaften gewährleisten, verwendet werden.

Beim Nichtbenutzen von originellen Ersatzteilen kann die Fahrzeugssicherheit dadurch gefährdigt werden.

Das Fahrzeug wird vor der Auslieferung auf einwandfreien Betrieb geprüft und alle eingebauten Sicherheitssysteme werden werkseits eingestellt und geeicht.

Änderungen an den Einstellungen dürfen nicht vorgenommen werden.

Zum Aufladen muß das Fahrzeug auf eine feste und flache Fläche gestellt sein. Es muß nicht verdrängt sein und die Abstellbremse muß eingesetzt sein.

Die elektrische Sicherheit des Fahrzeugs kann versichert sein nur wenn das Fahrzeug an einer geerdeten Anlage, den gültigen elektrischen Sicherheitsvorschriften in Kraft (für Italien gelten die im Gesetz 46/90 vorgesehen Vorschriften) verbunden ist. Es ist notwendig, diese äußerst wichtige Sicherheitsvoraussetzungen zu prüfen; im Zweifel, sich an hohem qualifiziertem Personal für eine sorgfältige Überprüfung wenden.

Die Herstellerfirma übernimmt keine Haftung für Schäden, die

durch keine geerdete Anlage verursacht werden.

Das Fahrzeug darf nicht in korrosions- bzw. explosionsgefährdeter Umgebung (Dampf bzw. Gas) betrieben werden.

Eine unvorschriftsmäßige Benutzung des Fahrzeugs kann zu Schäden an Personen, Tieren und Sachen führen, für die die Herstellerfirma nicht haftbar gemacht werden kann.

ANWENDUNGSBEREICH

Elektrofahrzeug, über aufladbare Gleichstrombatterien angetrieben und zur Materialbeförderung bzw. als Schlepper mittels von der Herstellerfirma als Sonderzubehör lieferbarer Zugvorrichtung konzipiert.

Es dürfen ausschließlich Originalzubehörteile, die höhere Sicherheits- und Qualitätseigenschaften gewährleisten, eingebaut werden.

Werden keine Originalersatzteile verwendet, kann die Herstellerfirma nicht haftbar gemacht werden.

Die geschleppte Ladung darf nie die angegebenen Werte der Herstellerfirma überwinden und muß immer festgemacht sein.

Das Fahrzeug darf ausschließlich für den vorgesehenen Zweck, für den es konstruiert wurde, benutzt werden.

Jede andere Benutzung ist als unsachgemäß und infolgedessen als fahrlässig zu betrachten.

Fahrlässige Benutzung ist:

- Benutzen des Fahrzeugs mit erschöpften Batterien
- Fahren in Kurven mit hoher Geschwindigkeit
- Plötzliches Bremsen beim Fahren im Rückwärtsgang
- Beförderung von Personen auf dem Fahrzeug
- Benutzen des Fahrzeugs mit festgestelltem Gaspedal bei eingeschaltetem Gang
- Fahren auf besonders unebenem Gelände
- Unbeaufsichtigt lassen des Fahrzeugs mit eingestecktem Zündschlüssel
- Abstellen des Fahrzeugs im Freien bei Regen oder bei ungünstigen Wetterverhältnissen

Die Herstellerfirma übernimmt keine Haftung für Schäden, die durch unsachgemäße, falsche oder fahrlässige Benutzung des Fahrzeugs entstehen.

Das Fahrzeug wird auf dem Gebiet der Sicherheit laut der geltenden Vorschriften hergestellt.

VORBEREITUNGEN

AUSPACKEN

Nach dem Auspacken, das Fahrzeug auf seine Unversehrtheit prüfen.

Im Zweifelsfall, benutzen Sie nicht das Fahrzeug. Wenden Sie sich an Ihren Fachhändler.

Das Verpackungsmaterial (Beutel, Kartons, Nägel usw.) darf nicht in Reichweite von Kindern gelassen werden, da es eine Gefahrenquelle darstellt, und müssen abgeleitet sein oder in Beachtung der Landesumweltrechtsvorschriften bewahrt sein.

ZUSAMMENBAU DES FAHRZEUGS

Das Fahrzeug wird mit werkseits montierten Funktionselementen und Sicherheitssystemen geliefert.

Einige sekundäre Fahrzeugteile werden aus Transport- und Verpackungsgründen separat geliefert.

Der Benutzer hat diese Teile unter Einhaltung der den Montageeinheiten beigelegten Anweisungen zu montieren.

VORBEREITUNG DER BATTERIE

⚠ Zum Auffüllen der Batterie wird Schwefelsäure verwendet; kommt die Säure mit der Haut, den Augen oder Kleidungsstücken in Berührung, können schwere Verbrennungen verursacht werden.

Falls es zu Berührungen kommt, die betroffenen Stellen mit reichlich Wasser waschen und sich an einen Arzt wenden.

Individuelle angemessene Beschützungen (Handschuhe, Kleine Masken, Brillen) benutzen, um die Berührung mit der Schwefelsäure zu verhindern.

Bevor die Batterie eingebaut wird, muß sie mindestens für 8 Stunden aufgeladen werden.

AUFFÜLLEN DER BATTERIE

- Die Verschlüsse (wenn angebracht) abnehmen
- Schwefelsäurelösung bis über die Platten der einzelnen Elemente einfüllen (wenn ohne Elektrolyse)
- Batterie 2 Stunden ruhen lassen
- Schwefelsäure nachfüllen bis die Elementen mindestens 5 mm mit der Lösung bedeckt sind
- Die Verschlüsse wieder an der Batterie anbringen
- Batterie im entsprechenden Batteriefach einbauen
- Kabelklemmen an der Batterie anschließen; sicherstellen, daß die Polung richtig ist.
- Vor der Benutzung des Fahrzeugs, die Batterie mindestens für 8 Stunden aufladen.

ACHTUNG! Sicherstellen, daß die Batterieanschlüsse nicht umgepolt werden; Explosionsgefahr!

TYPEN - LEISTUNGSSCHILD

Das Typen-Leistungsschild, auf dem die wesentlichen technischen Merkmale Ihres Fahrzeugs angegeben sind, ist am Karosseriekörper angebracht und immer gut sichtbar. (Fig. 1).

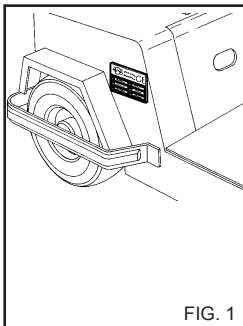

FIG. 1

⚠ Beim Kauf des Fahrzeugs ist unbedingt darauf zu achten, daß das Typen-Leistungsschild am Fahrzeug angebracht ist; sollte es fehlen, bitte die Herstellerfirma bzw. den Fachhändler sofort informieren.

Die Fahrzeuge dürfen nicht ohne Typen-Leistungsschild benutzt werden, da die Herstellerfirma in diesem Fall keine Haftung übernimmt. Produkte ohne Typen-Leistungsschild sind als unter falschem Namen vertriebene Produkte zu betrachten und stellen eine Gefahr dar.

MONTAGE DES LENKERS

Den Lenker am entsprechende-nen Sitz anbringen (Abb. 2) Gemäß der der Baueinheit beigelegten Montageanleitung vorgehen.

MONTAGE DER MOTORHAUBE

Gemäß der der Baueinheit beigelegten Montageanleitung vorgehen.

SITZVERSTELLUNG

Die Verstellung des Sitzes erfolgt durch den Seitengriff.

Prüfen Sie immer nach, ob der Sitz blockiert ist. (Abb.3)

⚠ Vordere Scheinwerfer montieren; dabei genau nach der der Baueinheit beigelegten Montageanleitung vorgehen.

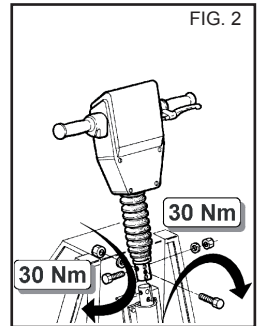

FIG. 2

AUFLADEN DER BATTERIE

Batterie mindestens 8 Stunden vor der Benutzung des Fahrzeugs aufladen.

⚠ Zum Laden der Batterien muss ein passendes, vom Verkäufer und/oder vom Hersteller empfohlenes elektronisches Batterieladegerät benutzt werden, das ein ausgeglichenes Aufladen der Batterien garantiert und somit deren Lebensdauer verlängert (Abb. 4).



FIG. 3

⚠ Die Batterien an einem geschlossenen, trockenem und gut belüfteten Ort einladen. Laden Sie die Batterien nicht bei feuchter oder explosiver Luft ein.

⚠ Während des Aufladens nicht Rauchen, keine Zündhölzer anzünden oder Funken erzeugen; Brand- bzw. Explosionsgefahr!

⚠ Zum Aufladen der Batterien, muß das Fahrzeug flach gelegt sein, mit der Abstellbremse angelegt.

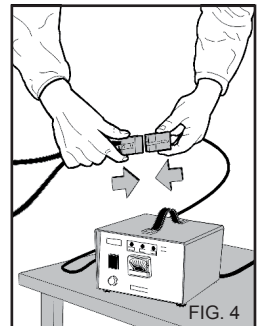

FIG. 4

STEUER- UND KONTROLLSYSTEM

Vor der Benutzung des Fahrzeugs hat sich der Benutzer mit der Funktion der Steuer- und Kontrollsysteme des Fahrzeugs vertraut zu machen.

Zu diesem Zweck, die in der Bedienungsanleitung beschriebenen Operationen mit Hilfe der entsprechenden Abbildungen vornehmen.

⚠ Bei Nichteinhaltung dieser äußerst wichtigen Unfallverhütungsvorschrift oder bei fahrlässiger Benutzung des Fahrzeugs übernimmt die Herstellerfirma keine Verantwortung.

ALLGEMEINE SICHERHEITSHINWEISE

⚠ Das Fahrzeug darf nicht von Kindern, Jugendlichen und unfähigen Personen (unter Alkoholeinfluß usw.) benutzt werden.

⚠ Beim Fahren darauf achtgeben, daß sich keine Personen dem Operationsbereich des Fahrzeugs nähern (die Signalhupe betätigen).

⚠ Das Fahrzeug nicht benutzen, wenn es regnet.

⚠ Benutzen Sie das Fahrzeug nicht in sehr feuchtem Milieu oder bei explosiver Luft.

⚠ Nicht die Belüftungsöffnungen bzw. -schlitze, die dem Wärmeablaß dienen, verstopfen.

⚠ Bei Defekten und/oder Funktionsstörungen das Fahrzeug ausschalten und keine Eingriffe selbst vornehmen; **wenden Sie sich immer an unsere Kundendienststelle.**

⚠ Bei Nichteinhaltung dieser äußerst wichtigen Vorsichtsmaßnahmen oder bei fahrlässiger Benutzung des Gerätes übernimmt die Herstellerfirma keine Verantwortung.

⚠ Zum Ausschalten des Fahrzeugs den Zündschlüssel auf Stellung "0" drehen.

⚠ Das Fahrzeug nicht mit Wasserstrahl reinigen (Abb. 5).

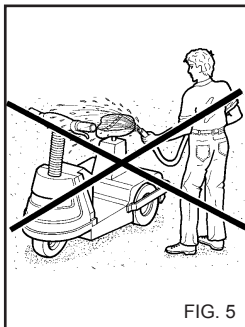

BATTERIEN

⚠ Die Batterie erzeugt explosives Gas. Sich nicht mit offenen Flammen nähern oder Funken auslösen, **Explosionsgefahr!**

⚠ Die Batterie enthält Schwefelsäure; kommt die Säure mit der Haut, den Augen oder Kleidungsstücken in Berührung kommt, können schwere Verbrennungen verursacht werden. Falls es zu Berührungen kommt, die betroffenen Stellen mit reichlich Wasser waschen und sich an einen Arzt wenden. Individuelle angemessene Beschützungen (Handschuhe, Kleine Masken, Brillen) benutzen.

⚠ Batterie an geschlossenen, trockenen, und gut belüfteten Orten aufladen, da sich beim Aufladen brennbare Gase entwickeln.

BENUTZUNG DES FAHRZEUGS

STEUERSYSTEME - FIG. 6

- 1 - Starter-/Zünderknopf
- 2 - Bremshebel mit Standbremsensperre
- 3 - Zündschlüsselschalter (I = Ein, 0 = Aus)
- 4 - Gangumschaltung (= vorwärts, = rückwärts, = Park/Neut)
- 5 - Signalhupe
- 6 - Batterieaufladeanzeige
- 7 - Lichtschalter
- 8 - Lichtkontrolllampe
- 9 - Pedal hintere Bremse
- 10 - hintere Standbremse
- 11 - Notschalter
- 12 - Sitzkehrschalter.

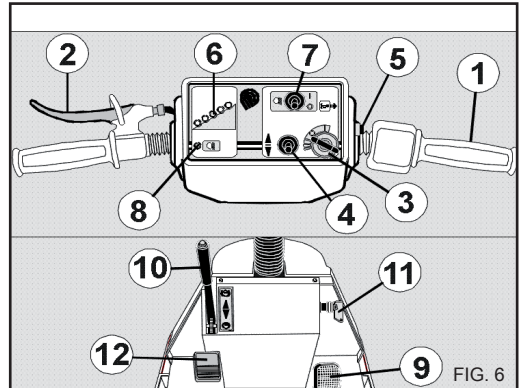

ANLASSEN

1) Zündschlüssel einstecken und nach rechts auf Stellung (I) drehen (Abb. 7); die Kontrolllampen auf dem Schaltbrett zünden sich an und zeigen, (Detail 6 Abb. 6) daß das Gerät eingeschaltet ist. Ungefähr 2-3 Sekunden warten.

Um den Notschalter anzutreiben, den Drehkopf in der Pos. "1" drehen. (Detail 11 Abb. 6)

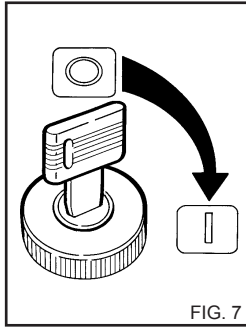

Gangumschalter (Abb. 6 Detail 4) auf Vorwärts- bzw. Rückwärtsgang stellen.

- Standbremse lösen (Abb. 8)
- Fahrzeug durch Drehen des Starter-/Zünderknopfes starten (Detail 1, Abb. 6).

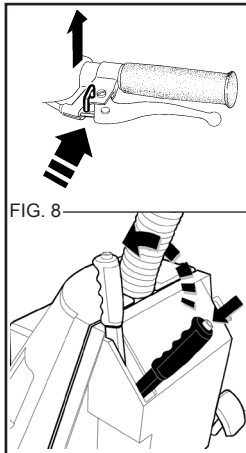

⚠ Mit einem Fuß den Sitzschalter gedrückt halten. Bei der Freilassung des Schalters, wird das Fahrzeug automatisch abgesperrt (Detail 12, Abb. 6).

⚠ Beim Fahren nicht den Gang umschalten.

⚠ Vor dem Starten, die Leistungsfähigkeit der Bremseneinrichtung überprüfen.

⚠ Beim Fahren den Lenker mit beiden Händen halten.

⚠ Beim Fahren im Rückwärtsgang, sicherstellen, daß sich keine Personen, Tiere oder Sachen hinter dem Fahrzeug befinden, die verletzt bzw. beschädigt werden könnten. Immer langsam fahren.

⚠ NKurven nicht bei hoher Geschwindigkeit fahren; Gefahr vom seitlichen Umkippen.

⚠ Wird da Fahrzeug als Schlepper eingesetzt, darauf achten, daß die Ladefächer (Piking-Modul) nicht überladen werden, da das Fahrzeug beim schnellen Fahren in Kurven umkippen könnte.

Wir empfehlen, zuerst die unteren Ladefächer zu beladen.

⚠ Die geschleppte Ladung darf nie die Werte der Herstellerfirma überwinden und muß immer festgemacht sein (siehe technische Eigenschaften des Fahrzeugs).

⚠ Das Fahrzeug nicht auf hindernisreichem Gelände benutzen, feste Körper könnten sich in den Antriebselementen verklemmen (Abb. 9).

⚠ Da Fahrzeug ist bis zum vollkommenen Entladen der Batterie einzusetzen (rote und gelbe Kontrolllampe auf dem Armaturenbrett leuchten auf, Detail 6, Abb. 6).

ANHALTEN DES FAHRZEUGS

Starter-/Zünderknopf aufs Minimum stellen (Detail 1, Abb. 6).

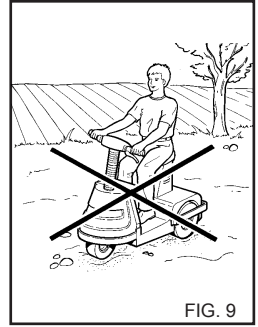

Zündschlüssel auf Stellung (0) drehen Den Schlüssel des Fahrzeugs in Pos. "0" drehen (alle leuchtenden Anzeiger müssen ausgeschaltet sein); den Notschalter in Pos. "0" drehen. (Abb. 7).

Fahrzeug durch Ziehen der Standbremse blockieren (Abb. 10).

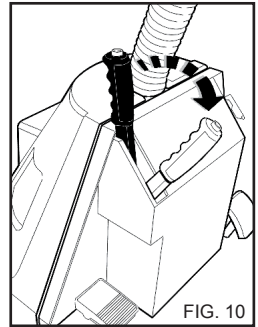

⚠ Im Notstand, um das Fahrzeug sofortig zuzumachen, den entsprechenden Schalter drehen. Um den Schalter wieder in Gang zu setzen, den Knopf wie in Bild 11 drehen.

AUFLADEN DER BATTERIE

Sicherstellen, daß die Batterie sofort aufgeladen wird, nachdem die grünen Kontrolllampen erloschen sind (rote und gelbe Kontrolllampe leuchtet auf).

Zum Aufladen der Batterien darf nur ein vom Verkäufer und/oder vom Hersteller empfohlenes elektronisches Batterieladegerät benutzt werden.

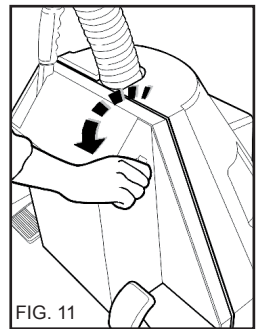

⚠ Das Fahrzeug muß bis zur Auslöschung der grünen Anzeiger gebraucht sein: die Batterien dürfen aufgeladen werden, nur wenn der gelbe und der rote Anzeiger ange stellt sind.

⚠ Das Fahrzeug nicht benutzen, wenn nur der gelbe und der rote Anzeiger ange stellt sind.

WARTUNG

DER BENUTZER DARF NUR DIE AUSDRÜCKLICH IN DIESER BEDIENUNGSANWEISUNG BESCHRIEBENEN WARTUNGSARBEITEN VORNEHMEN. ANDERE EINGRIFFE SIND NICHT ERLAUBT.

⚠ Vor jedem Wartungseingriff ist die Batterie abzutrennen, das Fahrzeug auszuschalten und der Zündschlüssel herauszuziehen. Die Batterien mit dem entsprechenden Stecker in dem Batterienraum zerlegen.

Die Nichteinhaltung dieser äußerst wichtigen Unfallverhütungsvorschriften kann gefährlich sein (elektrische und mechanische Unfallgefahr).

Aufladen der Batterien

Die Batterien sind aufzuladen, wenn die grünen Kontrolllampen (Detail 6, Abb. 6) erloschen sind und nur die rote und gelbe Kontrolllampe aufleuchtet.

Die durchschnittliche Aufladezeit beträgt 8 Stunden.

Zum Aufladen der Batterien darf nur ein vom Verkäufer und/oder vom Hersteller empfohlenes elektronisches Batterieladegerät benutzt werden.

WICHTIG! Darauf achten, daß der Scheinwerfer ausgeschaltet ist, wenn das Fahrzeug nicht benutzt wird, die Batterien könnten sich schnell entladen.

Electrolytbatterien

Regelmäßig ist das Niveau der Electrolytenflüssigkeit der Batterien zu prüfen.

Die Stopfen der Batterien wegnehmen; wenn die Flüssigkeit die Elemente nicht ganz erfüllt, dann muß man eine Nachfüllung nur mit destilliertem Wasser machen. Das Wasser muß den Rand der Elemente um zirka 5 mm überschreiten.

Die Stopfen wieder einzusetzen.

Die Electrolytflüssigkeit ist eine Lösung mit Schwefelsäure; wenn die Schwefelsäure mit der Haut, den Augen oder den Kleidern in Berührung kommt, können schwere Verbrennungen verursacht werden. Falls es zu Berührung kommt, die betroffenen Stellen reichlich mit Wasser waschen und sich an einem Arzt wenden.

Spannung der Riemen und der Ketten.

Regelmäßig ist die Spannung der Riemen und Ketten zu prüfen.

Die Schutztafeln von der niedrigen Seite der Kasten entfernen, und auf die geeigneten Spanner wirken (Bild 12).

Die Schutztafeln mit den entsprechenden Schrauben einschrauben.

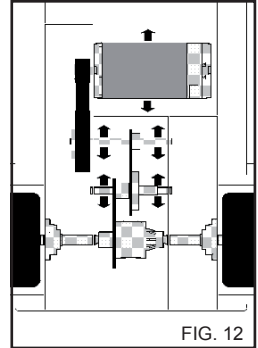

FIG. 12

⚠ Das Fahrzeug mit den Batterien An Bord nicht abklappen. Gefahr von Schwefelsäureaustritt. Vor irgendwelchem Eingriff in den Kasten oder Ketten ist es notwendig, die Batterien vom Fahrzeug herauszuziehen.

Regelmäßig die Wirksamkeit der Bremsanlage prüfen.

⚠ **Sollten gegebenenfalls Probleme auftreten, wenden Sie sich an unsere Kundendienststelle.**

Deutsch

WARTUNGSPLAN VOM BENUTZER REGELMÄSSIG VORZUNEHMENDE WARTUNGSARBEITEN

Prüfung des Batterie-Elektrolysestandes	alle 50 Stunden
Aufladen der Batterie	nach Erlöschen der grünen Kontrollampen
Prüfung der Riemenspannung	alle 200 Stunden
Prüfung der Bremsanlage	Bei jedem Starten des Fahrzeugs.

WARTUNGSPLAN VOM KUNDENDIENST VORZUNEHMENDE WARTUNGSARBEITEN

Riemenwechsel	wenn abgenutzt
Prüfung der Motorbürsten	alle 1000 Stunden

WICHTIGER HINWEIS!

Die angegebenen Zeitabstände der Wartungseingriffe sind nur als Richtwerte zu betrachten und gelten bei normalen Betriebs- und Einsatzbedingungen. Bei ungünstigen Betriebsbedingungen sind die Eingriffe in kürzeren Zeitabständen vorzunehmen.

Bei Wartungseingriffen und/oder Reparaturen sind ausschließlich Originalersatzteile, die höhere Sicherheits- und Qualitätseigenschaften gewährleisten, zu verwenden. Das Verwenden von nicht originalen Ersatzteilen enthebt den Hersteller vor jeder Haftpflicht und überträgt diese auf die ausführende Werkstatt.

AUFBEWAHRUNG

Soll das Fahrzeug für längere Zeit nicht benutzt werden, sind die Energieversorgungsquellen (Batterien) abzutrennen und die gefährdeten Geräteteile zweckentsprechend vor Staub zu schützen.

Vor der erneuten Benutzung des Fahrzeugs, sicherstellen, daß die Bremsanlage einwandfrei funktioniert.

⚠ Die Batterien sind jedenfalls alle 30 Tage aufzuladen.

VERSCHROTTUNG

Soll das Gerät endgültig ausrangiert werden, empfehlen die Batterien auszubauen, um es unbrauchbar zu machen. Außerdem empfehlen wir, die Bauteile, die eine Gefahrenquelle darstellen könnten, unbrauchbar zu machen, um zu verhindern, das Kinder beim Spielen mit dem ausrangierten Gerät gefährdet werden.

Das Fahrzeug unterliegt den Entsorgungs-Sonderregelungen; die Bauteile sind zu demontieren und nach Werkstoffgruppen zu sortieren, um sie unter Einhaltung der einschlägigen Gesetzesvorschriften des jeweiligen Landes zu entsorgen.

Zu verschrottende und demontierte Bauteile dürfen nicht als Ersatzteile wiederverwendet werden.

BATTERIEN

Aufgrund der Gefährdung der in den Batterien enthaltenen Stoffe (Schwefelsäure), empfehlen wir, die Batterien nur an eine autorisierte Entsorgungsstelle abzuführen.

Deutsch

STÖRUNGSSUCHE

 Vor jedem Wartungseingriff ist die Batterie abzutrennen, das Fahrzeug auszuschalten und der Zündschlüssel herauszuziehen.
Die Batterien mit dem entsprechenden Stecker in dem Batterienraum zerlegen.

STÖRUNG	URSACHE	ABHILFE
Nach Drehen des Zündschlüssels leuchten die Kontrollampen auf dem Armaturenbrett nicht auf und das Fahrzeug startet nicht.	Batterien entladen.	Batterien aufladen.
	Batterien abgetrennt.	Anschlüsse an den Batterieaggregaten prüfen.
	Sicherungen durchgebrannt.	Wenden Sie sich immer an unsere Kundendienststelle.
Kontrollampen auf dem Armaturenbrett leuchten auf, aber das Fahrzeug startet nicht.	Gangumschalter auf Stellung Park/Neut.	Gangumschalter auf die gewünschte Fahrrichtung stellen.
	Notschalter in Pos. "0".	Starter-/Zünderknopf für 1 Sekunde auf Stellung "0" bringen, um das Testprogramm zu starten.
	Den Notschalter in Pos. "1" bringen.	Notschalter in Pos. "1" bringen.
Das Fahrzeug verlangsamt die Geschwindigkeit und überwindet nicht die vorgesehenen Steigungen/Gefälle.	Batterien entladen.	Batterien aufladen.
	Übermäßiges Gewicht für das Schleppen.	Maximale Ladefähigkeit des Fahrzeugs und der Zugvorrichtung prüfen.

 Bei Arbeiten am Antriebsriemen darf das Fahrzeug nicht umgekippt werden. Es besteht Gefahr, daß die Schwefelsäure ausläuft. Die Batterien vorher ausbauen.

WICHTIGER HINWEIS!

Bei Wartungseingriffen und/oder Reparaturen sind ausschließlich Originalersatzteile, die höhere Sicherheits- und Qualitätseigenschaften gewährleisten, zu verwenden.

Werden keine Originalersatzteile verwendet, kann die Herstellerfirma nicht haftbar gemacht werden.

Enhorabuena! Deseamos felicitarle

por la compra de este vehículo, Ud. ha demostrado no comprometerse: **Ud. quiere lo mejor.**

Hemos preparado este manual para ayudarle a ver la calidad y las elevadas prestaciones que este vehículo lo ofrece.

Le recomendamos que lo lea atentamente antes de la utilización.

La marca **CE** del vehículo, demuestra que el producto está dentro de las Normativas Europeas en el ámbito de seguridad.

Le proponemos, además, una vasta gama de máquinas para la limpieza como son:

HIDROLIMPIADORAS DE ALTA PRESION, ASPIRADORES, LAVAPAVIMENTOS, MOTOBARRERORAS además de una completa gama de **ACCESORIOS, PRODUCTOS QUIMICOS DETERGENETS** adaptados para la limpieza de cada tipo de superficies.

Pida a su suministrador el catálogo completo de nuestros productos.

El texto ha revisado totalmente, posibles errores de impresión deben comunicarse al fabricante.
Se reserva, además con el objeto de mejorar el producto, el derecho de apor tar modificaciones posteriores de este libro sin previo aviso.
Queda prohibida la reproducción, total o parcial, del presente libro, sin la autorización del fabricante.

PREPARACION DEL VEHICULO

Montaje del manillar

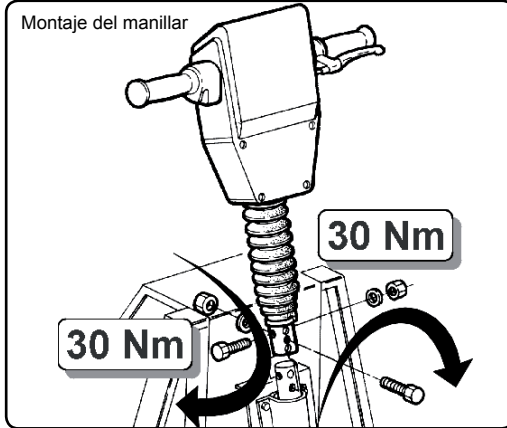

Montaje del capó.

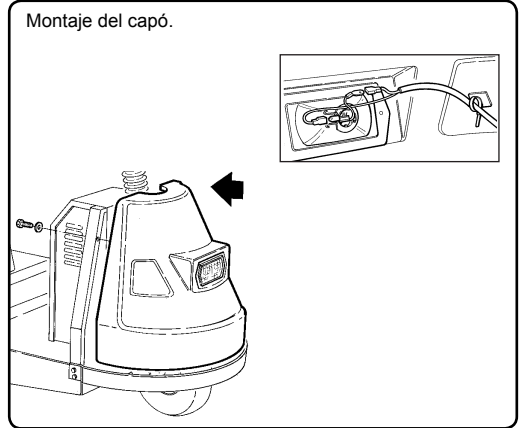

Montaje del asiento.



Montaje de la batería.

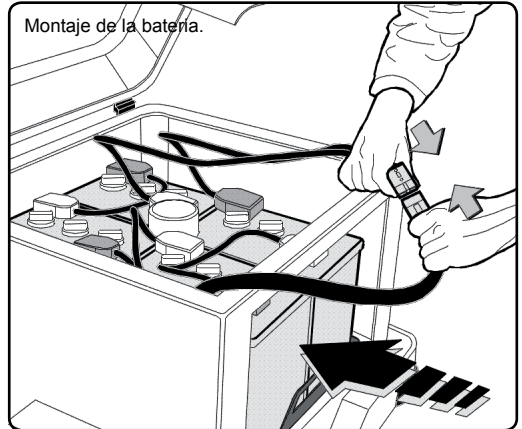

DESCRIPCION DE LOS SIMBOLOS PRESENTES EN EL VEHICULO

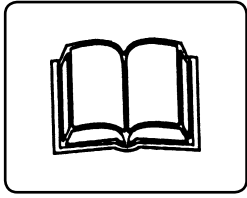

Leer el presente libro antes de utilizar el vehículo.

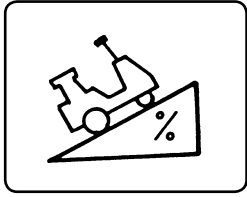

No superar pendientes del 13 %.

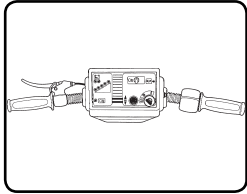

Mandos frontales.

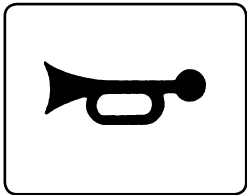

Bocina.

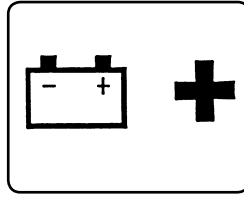

Pinzas sujeción de la batería. +

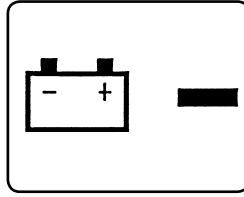

Pinzas sujeción de la batería. —

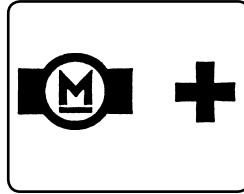

Pinzas sujeción del motor. +

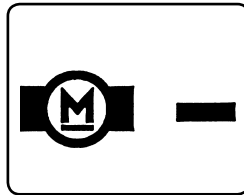

Pinzas sujeción del motor. —

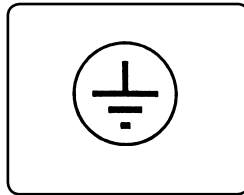

Toma de tierra.

Las instrucciones más importantes están señaladas con el símbolo:



PROLOGO

⚠ El presente libro debe leerse antes de proceder a la instalación y puesta en marcha del vehículo.

El presente libro es parte integrante del producto.

Dicho libro consta de dos partes, una de las cuales es de color amarillo.

Lea atentamente las advertencias e instrucciones contenidas en él ya que contiene importantes indicaciones sobre la **SEGURIDAD EN EL USO y MANUTENCION** haciendo hincapié sobre las normas generales de seguridad contenidas en el anexo amarillo.

CONSERVAR CUIDADOSAMENTE ESTE LIBRO PARA POSTERIORES CONSULTAS

⚠ El usuario del vehículo y quien efectúa el mantenimiento ordinario tienen que conocer el contenido del presente libro.

CLASIFICACION

El usuario debe respetar las condiciones de utilización de la máquina prevista por el fabricante.

Vehículo eléctrico alimentado por corriente continua, por medio de baterías recambiables. Adaptado al transporte y remolque de mercancías, mediante accesorios opcionales suministrados por el fabricante.

Para la protección contra las descargas eléctricas durante la recarga, el vehículo es considerado un aparato de **Clase I**.

⚠ Utilizar solamente accesorios originales que ofrecen mayor calidad y seguridad. El no uso de accesorios originales libera al fabricante de toda responsabilidad.

La falta de uso de accesorios originales puede comprometer la seguridad del vehículo.

El vehículo ha sido probado en fábrica y todos los dispositivos de seguridad contenidos están regulados.

Queda prohibido alterar estas regulaciones.

El vehículo durante la recarga tiene que estar aparcado en un terreno consistente y plano; nunca tiene que ser desplazado y tiene que tener conectado el freno de estacionamiento.

La seguridad eléctrica del vehículo está asegurada sólo cuando el mismo está conectado correctamente a una instalación a tierra eficiente, como previsto por las normas de seguridad eléctrica vigentes (para Italia, aténgase a cuanto previsto por la ley 46/90).

Es necesario controlar este requisito de seguridad fundamental; en caso de dudas, requerir un control minucioso de la instalación por parte de personal profesionalmente cualificado.

El fabricante no puede ser considerado responsable de posibles daños causados por la falta de puesta a tierra de la instalación.

El vehículo no debe utilizarse en atmósferas corrosivas o potencialmente explosivas (vapor o gas).

Un uso erróneo del vehículo puede causar daños a personas, animales o cosas, teniendo en cuenta que el fabricante no puede considerarse responsable por ello.

UROS

Vehículo eléctrico alimentado por corriente continua, mediante baterías recargables al transporte y remolque de mercancías mediante accesorios opcionales que suministra el fabricante.

⚠ Utilizar solamente accesorios originales que ofrecen las mayores garantías de seguridad y calidad.

No usar accesorios originales libera al fabricante de toda responsabilidad.

La carga remolcada nunca debe superar los valores indicados por el fabricante y debe estar siempre fijada.

Este vehículo debe destinarse sólo al uso para el cual ha sido fabricado.

Cualquier otro uso ha de considerarse impropio y negligente.

Ejemplos de usos incorrectos:

- Utilizarlo con baterías descargadas
- Tomar las curvas con velocidad
- Frenar bruscamente marcha atrás
- Utilizarlo para el transporte de personas
- Utilizar el vehículo con el acelerador bloqueado estando en marcha.
- Utilizarlo en superficies muy accidentadas
- Dejarlo sin vigilancia con la llave puesta
- Dejar el vehículo expuesto a la lluvia o a la intemperie.

El fabricante no puede considerarse responsable por los posibles daños derivados del uso impropio, erróneo y negligente.

El vehículo en materia de seguridad ha sido fabricado de acuerdo a lo previsto en la Normativas Europeas.

OPERACION PRELIMINAR

DESEMBALAJE

Después de desembalar el aparato asegurarse de que el vehículo está correcto. En caso de duda no utilizarlo.

Devolverlo al vendedor.

El embalaje (bolsas, clavos, etc) no deben dejarse al alcance de los niños ya que suponen un peligro y deben ser eliminados o conservados respetando las normativas medioambientales locales.

MONTAJE DE LAS PARTES SUELTAS DE LA MÁQUINA

La máquina va desmontada de fábrica por motivos de seguridad.

Por motivos de embalaje y transporte algunas piezas secundarias del vehículo estan desmontadas.

Será el comprador el que se encargue del montaje de estas piezas guiándose por las instrucciones que vienen de cada kit de montaje.

PREPARACION DE LA BATERIA

⚠ Durante esta fase se usa ácido sulfúrico, si el ácido contactará con la piel, los ojos o la ropa, puede causar graves quemaduras.

Si esto ocurriese, lavar abundantemente con agua y dirigirse al médico.

Usar protecciones individuales adecuadas para prevenir el contacto con el ácido sulfúrico (guantes, gafas, máscara, etc.)

Antes de utilizar la batería, proceder a recargarla al menos durante 8 horas.

ACTIVACION DE LA BATERIA

- Quitar la tapa de la batería (si existe).
- Verter el ácido sulfúrico en solución hasta cubrir la marca (si está carente de electrolito).
- Dejar la batería en reposo durante 2 horas.
- Añadir otra vez ácido para compensar el absorbido.
- El nivel del ácido no debe superar 5 mm del borde.
- Colocar la tapa de la batería.
- Instalar la batería en su lugar
- Colocar las pinzas del cable de la batería respetando la polaridad.
- Antes de utilizar el vehículo proceder a una recarga de la batería al menos durante 8 horas.

ATENCIÓN, no invertir la polaridad de la batería, peligro de explosión.

TARJETA DE IDENTIFICACION:

La tarjeta de identificación con las principales características técnicas de su vehículo está colocada debajo del cuerpo y siempre visible. (Fig. 1).

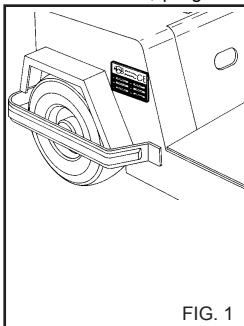

FIG. 1

⚠ **Asegurarse cuando se compra el vehículo que tiene la tarjeta. En caso contrario advertir inmediatamente al fabricante y/o vendedor.**

Los aparatos de provistos de tarjeta no deben usarse, si se usan el fabricante no se responsabiliza. Producto carente de tarjeta debe considerarse peligroso.

MONTAJE DEL MANILLAR

Colocar el manillar en su lugar (fig. 2). Seguir las indicaciones del kit de montaje.

MONTAJE DEL CAPO

Seguir las indicaciones del kit de montaje.

REGULACIÓN DEL ASIENTO

Mediante la palanca lateral, regular el asiento en la posición deseada. Controlar que el asiento esté bloqueado (fig. 3).

⚠ Colocar el faro delantero siguiendo las indicaciones del kit de montaje.

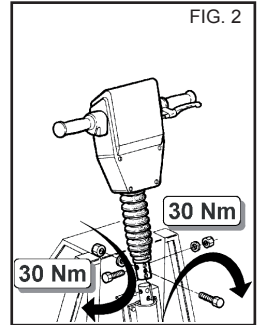

FIG. 2

CARGA DE LA BATERIA

⚠ Dejarla en carga al menos durante 8 h. antes de utilizar el vehículo.

⚠ Para cargar las baterías se debe utilizar un cargador de baterías electrónico idóneo entre aquellos aconsejados por el revendedor o fabricante, que garantice una recarga equilibrada, prolongando la vida de las baterías (fig. 4).

⚠ Las baterías deben ser cargadas en un lugar cerrado, seco y bien ventilado. No cargar las baterías en lugares muy húmedos o con riesgos de explosión.

⚠ Durante la carga no fumar, ni encender llamas o provocar chipas, peligro de incendio o explosión.

⚠ Recargar la batería con el vehículo en posición plana y con el freno de estacionamiento conectado.

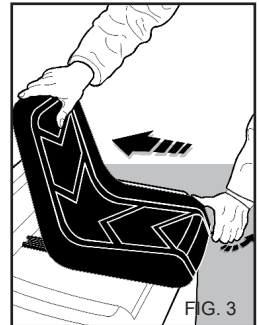

FIG. 3

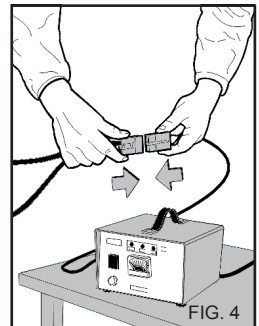

FIG. 4

DISPOSITIVOS DE MANDO Y CONTROL

Antes de utilizar el vehículo es necesario conocer las funciones de los dispositivos de mandos y control de la máquina. Efectuar esta operación siguiendo lo descrito en el manual de instrucciones en lo referente a la figura relativa.

⚠ No respetar lo antes dicho libera al fabricante de toda responsabilidad y representa un uso negligente del producto.

ADVERTENCIAS GENERALES DE USO

⚠ El vehículo no debe ser utilizado por niños, adolescentes o personas incapacitadas (en estado de embriaguez, etc.

⚠ No acercarse personas en el radio de acción del vehículo (usar la bocina).

⚠ No utilizar el vehículo bajo la lluvia.

⚠ No utilizar el vehículo en lugares muy húmedos o con riesgo de explosión.

⚠ No obstruir la apertura o fisura de ventilación de salida del calor.

⚠ En caso de rotura y/o fallo de funcionamiento del aparato y no tocarlo.

Dirigirse a nuestro centro de asistencia técnica.

⚠ No respetar lo mencionado libera al fabricante de toda responsabilidad y representa un uso negligente del producto.

⚠ Apagar la máquina girando la llave hasta la posición "0"

⚠ No limpiar el vehículo con chorro de agua (Fig.5).

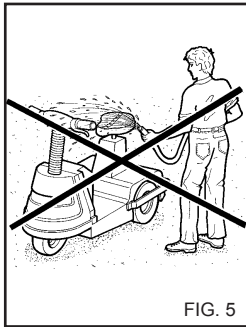

USO DEL VEHICULO

DISPOSITIVOS DE MANDO - FIG. 6

- 1 - Puño de arranque/encendido
- 2 - Palanca de freno de mano para estacionamiento
- 3 - Interruptor con llave (I = encendido, O = apagado).
- 4 - Cambio de marchas (=delante, = atrás, = Park / Neut).
- 5 - Botón de la bocina.
- 6 - Indicador del nivel de carga de la batería.
- 7 - Interruptor del faro.
- 8 - Luz del faro.
- 9 - Pedal del freno de atrás
- 10 - Freno de estacionamiento posterior.
- 11 - Interruptor de emergencia
- 12 - Interruptor Hombre a bordo

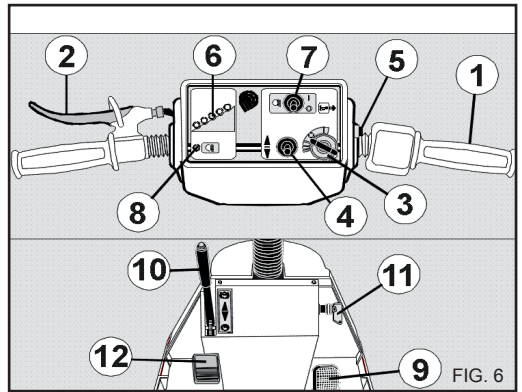

FIG. 6

BATERIAS

⚠ La batería produce gas explosivo, chispas, peligro de explosión.

⚠ La batería contiene ácido sulfúrico; si el ácido contacta con la piel, los ojos o la ropa puede causar graves quemaduras. Si esto ocurre lavar abundantemente con agua y dirigirse al médico. Usar protecciones individuales adecuadas (guantes, gafas, máscara, etc.)

⚠ Recargar la batería en lugares cerrados, secos, bien ventilados, durante la recarga se produce gas inflamable.

ARRANQUE

1) Meter la llave de arranque y girarla en sentido horario hasta la posición (I) (fig. 7) se encenderán los indicadores luminosos en el panel para indicar que el vehículo está encendido, esperar 2-3 segundo aproximadamente. (Ref. 6 Fig. 6). Accionar el interruptor de emergencia girando el botón hacia la pos. "I" . (Ref. 11, Fig. 6)

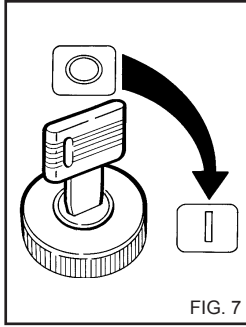

Elegir con el cambio (Ref. 4 fig. 6) el sentido de la marcha (delante-atrás).

- Desbloquear el freno de mano (fig. 8)
- Arrancar el vehículo con el puño de arranque/acelerador (Ref. 1 Fig. 6)

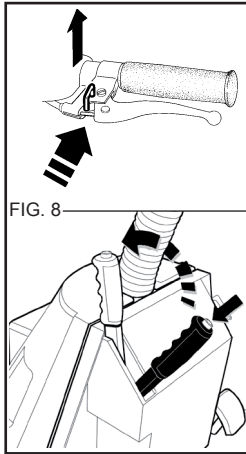

⚠ Mantener apretado con un pie el interruptor Hombre a bordo. Al quitar el pie del interruptor el vehículo se para automáticamente. (Ref. 12, Fig. 6)

⚠ No invertir el sentido de la marcha con el vehículo en movimiento.

⚠ Antes de cada arranque verificar la eficiencia del freno.

⚠ Tener las manos sobre el manillar durante la conducción.

⚠ En caso de marcha atrás comprobar que no hay cosas, personas o animales a los que podríamos dañar, modere la velocidad.

⚠ No tomar las curvas con velocidad (peligro de vuelco lateral).

⚠ En el caso de remolque evitar cargar los estantes (módulo Piking) ya que éste podría causar el vuelco de la carga y del vehículo al tomar la curva a alta velocidad. Aconsejamos cargar primero el estante de debajo del módulo.

La carga remolcada no tiene que superar los valores indicados por el fabricante y tiene que estar siempre fijada (véanse características técnicas del vehículo).

⚠ No utilizar el vehículo en superficies muy accidentadas, cuerpos sólidos podrían introducirse en los órganos de transmisión (Fig. 9).



El vehículo debe usarse hasta que la batería esté completamente descargada (indicador amarillo y rojo encendido en el panel Ref. 6 Fig.6). La duración del trabajo debe programarse en función de la autonomía.

PARO DEL VEHICULO

Poner al mínimo el puño de encendido/acelerador (Ref. 1 Fig. 6)

Girar la llave (3) a la posición 0, (todos los indicadores luminosos tiene que estar apagados); colocar el interruptor de emergencia en posición "0". (Fig.7).

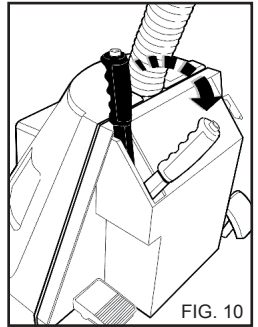

Bloquear la máquina con el freno (Fig. 10) de mano.

⚠ En caso de emergencia, accionar el respectivo interruptor para el paro instantáneo de la máquina. Para accionarlo apretar el puño como muestra la fig. 11.

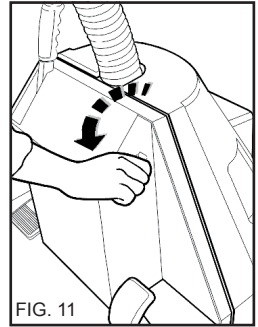

RECARGA DE LA BATERIA

Proceder a recargar la batería inmediatamente cada vez que se apaga el indicador verde (luz roja y amarilla encendida).

Para recargar las baterías, use sólo un cargador de baterías electrónico aconsejado por el revendedor o fabricante.

⚠ Utilizar el vehículo hasta que se apaguen los indicadores verdes: recargar las baterías sólo cuando quedan encendidos los indicadores amarillo y rojo.

⚠ No utilizar el vehículo sólo con los indicadores amarillo y rojo encendidos.

MANUTENCION

SOLO LO AUTORIZADO EN EL PRESENTE LIBRO DE INSTRUCCIONES PUEDE LLEVARSE A CABO CON CUIDADO POR EL PROPIETARIO ESTA PROHIBIDA CUALQUIER OTRA INTERVENCION

⚠ Antes de cualquier intervención, apagar el vehículo y sacar la llave de la alimentación.

Desconectar las baterías mediante el respectivo enchufe que se halla en el compartimiento de las baterías.

No observar lo antes dicho puede ser causa de peligro (riesgo eléctrico y mecánico)

RECARGA DE LA BATERIA

La batería debe recargarse cuando la luz verde esté apagada (Ref. 6 Fig. 6) y cuando se encienda la luz amarilla y roja. El tiempo medio de recarga necesario es de casi 8 horas. Para recargar las baterías, use sólo un cargador de baterías electrónico aconsejado por el revendedor o fabricante.

IMPORTANTE: apagar el faro cuando no se hace uso del vehículo puede ser causa de que se descargue rápidamente la batería.

Electrólito de las baterías

Periódicamente, hay que controlar el nivel del líquido contenido en las baterías. Quitar los tapones de la batería: si el líquido no cubre completamente los elementos hay que rellenar utilizando exclusivamente agua destilada hasta superar el borde de los elementos 5 mm. Reinstalar los tapones de la batería.

El líquido electrolito es una solución con ácido sulfúrico: si el ácido entra en contacto con la piel, ojos o ropas puede causar graves quemaduras. Si ésto sucediera, lavar con abundante agua y consultar al médico.

Usar protecciones individuales adecuadas para prevenir el contacto con el ácido sulfúrico (guantes, máscara, gafas, etc.)

Tensión correas y/o cadenas

Periódicamente, hay que controlar la tensión de las correas y/o cadenas.

Desmontar los paneles de protección de la parte inferior del casco y actuar sobre los respectivos tensores (fig. 12). Volver a montar los paneles de protección con los tornillos respectivos.

⚠ No volcar el vehículo con las baterías montadas. Peligro de salida del ácido sulfúrico. Antes de tensar las correas y/o cadenas, quitar las baterías del vehículo.

Controlar periódicamente la eficacia del frenado

⚠ **Para cualquier problema dirigirse a nuestro centro de asistencia.**

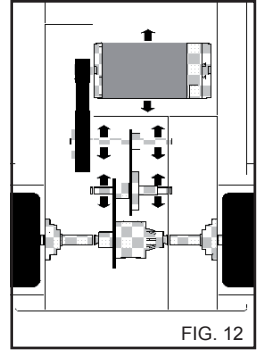

FIG. 12

Español

TABLA REPILOGATIVA DE MANUTENCION ORDINARIA A CARGO DEL PROPIETARIO

Controlar el nivel de electrolito de la batería	Cada 50 ore.
Carga de la batería	Cada vez que el indicador verde se apague.
Control de la tensión de la correa	Cada 200 horas.
Control del freno	A cada arranque del vehículo.

TABLA REPILOGATIVA DE MANUTENCION EXTRAORDINARIA A CARGO DEL CENTRO DE ASISTENCIA TECNICA

Sustitución de la correa.	En caso de rotura.
Control de los cepillos del motor.	Cada 1000 horas.

IMPORTANTE:

Los tiempos indicados son para condiciones normales de funcionamiento. Para usos anormales disminuir los intervalos de cada operación.

Para la manutención y/o reparación utilizar sólo recambios originales que ofrecen las mayores garantías de calidad, fiabilidad y seguridad. No usar recambios originales libera al fabricante de toda responsabilidad la cual se traspasa a quien efectúa la reparación.

INMOVILIZACION

En caso de almacenamiento prolongado es necesario desconectar y quitar las fuentes de alimentación (batería), proteger las partes que podrían resultar dañadas por el polvo.

En caso de tenerlo en garage verificar que el sistema funciona.

⚠ La batería ha de ser cargada de todos modos cada 30 días.

RESTOS

Si alguna vez decide no utilizar más el aparato, se recomienda dejarlo inoperante sacando la batería.

Se recomienda además restituir aquellas partes del aparato susceptibles de peligro, especialmente para los niños que puedan servirse del aparato para su inusual uso y para juegos.

Siendo el vehículo un residuo especial, desmontar y dividir las partes homogéneas, vender entonces según las leyes vigentes.

No utilizar como piezas de recambio las partes desmontadas residuales.

BATERIA

Dada la peligrosidad de sus componentes (ácido sulfúrico), aconsejamos dejarla en un centro de recogida autorizado para la venta.

Español

INCONVENIENTES - REMEDIOS



Antes de cualquier intervención, apagar el vehículo y sacar la llave de la alimentación.

Desconectar las baterías mediante el respectivo enchufe que se halla en el compartimiento de las baterías.

Inconvenientes	Causas	Remedios
Girando la llave el panel no se enciende y el vehículo no se pone en marcha	Batería descargada.	Recargar la batería.
	Batería desconectada.	Controlar la conexión de la batería.
	Fusibles quemados.	Dirigirse a nuestro centro de asistencia técnica.
El panel se enciende pero el vehículo no se pone en marcha.	Cambio de marchas en posición Park/Neut.	Poner el cambio de marchas en el sentido de marcha deseado.
	Puño de encendido/acelerador no está en posición "0".	Poner el puño en posición "0" durante 1 segundo y permitir el autodiagnóstico del sistema.
	Interruptor de emergencia en la pos. "0".	Colocar el índice del interruptor de emergencia en la pos. "1".
El vehículo reduce su velocidad y no supera la pendiente prescrita.	Batería descargada.	Recargar la batería.
	Peso excesivo en el remolque.	Verificar la capacidad max. del vehículo y de los accesorios.



Para cualquier reparación de la correa no volcar el vehículo. Peligro de derrame del ácido sulfúrico. Sacar la batería.

IMPORTANTE:

Para la manutención y/o reparación utilizar sólo recambios originales que ofrecen las mayores garantías de calidad, fiabilidad y seguridad. No usar recambios originales libera al fabricante de toda responsabilidad.

Português

Parabens! Desejamos felicita-lo

Pela aquisição deste veículo, demonstra não gostar de se comprometer: **Você quer o melhor**

Preparamos este manual afim de apreciar em pleno a elevada qualidade da prestação de serviços que este veículo lhe oferece.

Recomendamos a leitura de todas as partes antes da primeira utilização.

A marca CE existente no veiculo demonstra a conformidade do produto em relação as Normativas Europeis no ambito da segurança

Propomos ainda uma vasta gama de máquinas de limpeza a ter em conta:

Lavadoras a lata pressão, aspiradores, lavadora de pavimentos, varredoras, assim como uma vasta gama de **acessórios, produtos quimicos** para qualquer tipo de superficies.

Peça ao seu revendedor catalogos com a nossa gama completa.

O texto foi conferido contudo qualquer gralha deverá ser comunicada ao fabricante.
Reservamo-nos ainda o direito de melhorar ou modificar produto assim como alterar o conteudo desta publicação sem aviso prévio.
Está vedada qualquer reprodução, mesmo que parcial do presente manual, sem autorização do fabricante.

PREPARAÇÃO DO VÉICULO

Montagem do manobrador.

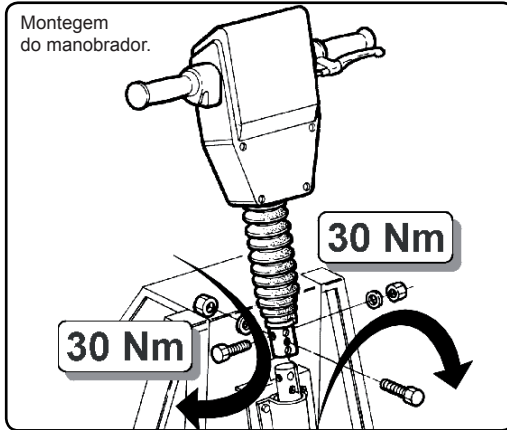

Montagem da capota.

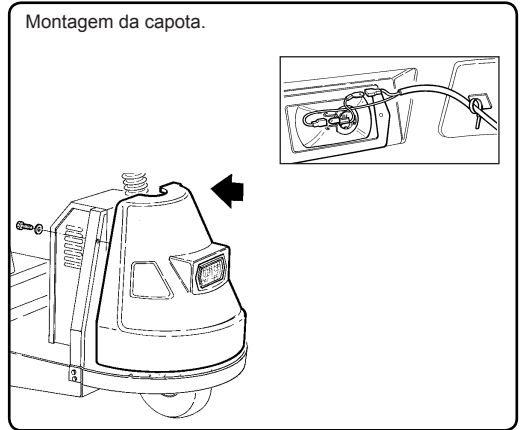

Montagem do banco.

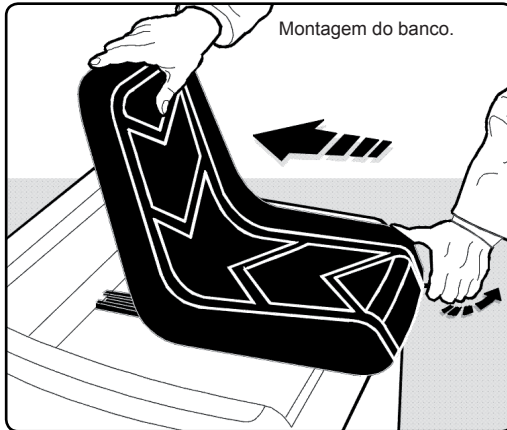

Montagem da bateria.

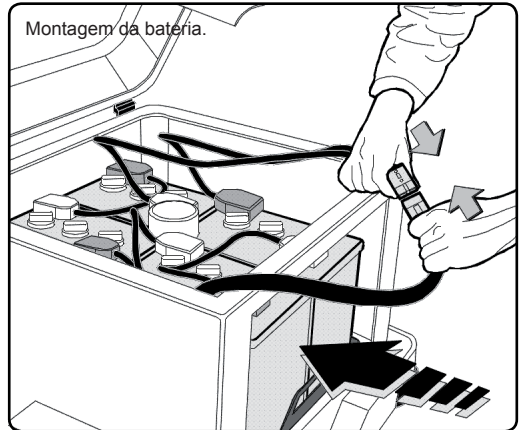

Português

DESCRIÇÃO DOS SIMBOLOS PRESENTE SOBRE O VEÍCULO

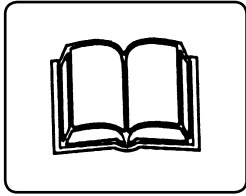

Ler o presente manual antes de utilizar o veículo.

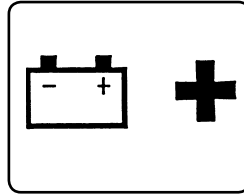

Trincos da bateria. +

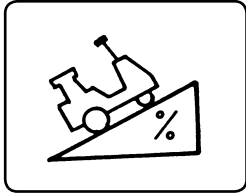

Não ultrapassar inclinações superiores a 13 %.

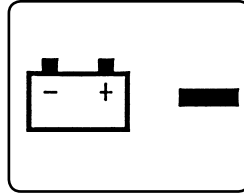

Trincos da bateria. —

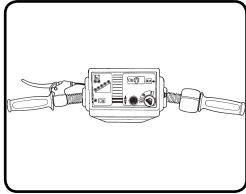

Comandos frontais.

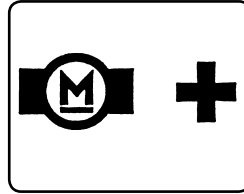

Trinco do motor. +

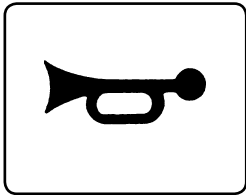

Sinal acustico.

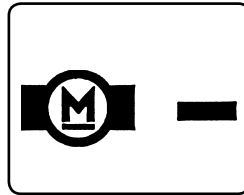

Trinco do motor. —

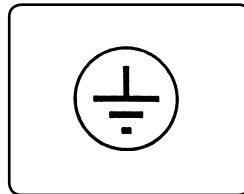

Tomada ligação a terra.

As instruções mais importantes estão assinaladas com este símbolo:



PREFÁCIO

⚠ Esta manual deve ser lido antes de proceder a qualquer utilização da máquina:

O presente manual constitui parte integrante do produto. Este é formado por duas partes em que uma das partes é de cor amarela.

Ler atentamente os avisos e instruções contidas no presente manual pois transmite importantes indicações de **SEGURANÇA E DE MANUTENÇÃO**, dando particular atenção as normas gerais de segurança contidas no manual amarelo.

MANTER ESTE LIVRETE EM PERFEITO ESTADO DE CONSERVAÇÃO PARA CONSULTAS FUTURAS

⚠ O conteúdo do presente manual de instruções deve ser levado a conhecimento do usuário do veículo e de quem efectua as operações de manutenção ordinária.

CLASSIFICAÇÃO

⚠ O utilizador deve respeitar as condições de utilização da máquina prevista pelo construtor.

Veículo eléctrico alimentado por corrente contínua, através de baterias recarregáveis. Pode ser transportado em veículo atrelado conforme acessório opcional fornecido pelo fabricante.

No que diz respeito à protecção contra descargas eléctricas, a máquina de lavar a alta pressão é um aparelho da **Classe I**.

Utilizar apenas acessórios originais, que oferecem sempre mais garantia de segurança e qualidade.

A não aplicação de acessórios originais liberta o fabricante de qualquer responsabilidade.

A não aplicação de acessórios originais pode comprometer a segurança do veículo.

O veículo é inspeccionado na fábrica no que diz respeito a todos os seus componentes. **Está interdito qualquer alteração nas suas características básicas.**

O veículo, em fase de recarga, deve ser estacionado num terreno estável e plano, não deve ser deslocado e o travão de estacionamento deve estar ligado.

A segurança eléctrica do veículo é garantida apenas quando o mesmo está correctamente ligado a uma eficaz ligação à terra, tal como previsto pelas vigentes normas de segurança eléctrica (para o Portugal, ater-se a quanto contemplado pelas normas nacionais e europeias).

É necessário verificar este fundamental requisito de segurança e, caso se tenha alguma dúvida, solicitar um controlo esmerado da instalação por parte de pessoal profissionalmente habilitado.

O fabricante não pode ser considerado responsável por eventuais danos causados pela falta de ligação à terra da instalação.

O veículo não deve ser utilizado na presença de atmosferas corrosivas e potencialmente explosivas (vapores e gases).

Uma utilização inadequada do veículo pode causar danos em pessoas, animais ou coisas das quais o construtor não pode ser considerado responsável.

FINS A QUE SE DESTINA

Veículo eléctrico alimentado por corrente contínua, através de baterias recarregáveis e que se destina ao transporte de mercadorias em sistema de arrasto através de um acessório opcional fornecido pelo fabricante.

⚠ Utilizar apenas acessórios originais que ofereçam segurança e qualidade. A não utilização de produtos de origem ilibada o fabricante de qualquer responsabilidade.

A carga puxada não deve nunca superar os valores indicados pelo fabricante e deve ser sempre fixada.

Este veículo apenas deve ser utilizado para os fins a que se destina.

Qualquer outro tipo de utilização pode ser considerada imprópria ou irracional.

Exemplos de utilização irracional:

- utilização com a bateria descarregada
- efectuar curvas com excesso de velocidade
- travar repentinamente em marcha atrás
- transporte de pessoas
- utilizar o veículo com o acelerador bloqueado em posição de marcha
- utilizar em superfícies acidentadas
- deixar o veículo encostado com a chave inserida
- deixar o veículo exposto ao mau tempo

O fabricante não pode ser considerado responsável por eventuais danos derivados por usos impróprios, erros e actos irracionais.

A nível de segurança a máquina esta construída de acordo com as Normativas Europeias.

OPERAÇÕES PRELIMINARES

Desembalagem

Depois de desembalar ao veículo assegurar-se da integridade do veículo

Em caso de duvida utilizar o veículo

Devolver ao revendedor

Os elementos de embalagem (saquetas, caixas, etc) devem ficar fora do alcance das crianças já que são potenciais fontes de perigo e devem ser eliminados ou conservados no cumprimento das normas nacionais sobre o meio ambiente.

MONTAGEM DAS PARTES SOLTAS

Amáquina é fornecida em desagrupada contudo respeita todas as normas de segurança

Por motivo de embalagem alguns elementos secundarios do veículo são fornecidos desmontados.

Será responsabilidade do cliente a montagem destes elementos de acordo com as instruções.

PREPARAÇÃO DA BATERIA

⚠ Durante esta operação utilizamos acido sulfurico, se o acido entrar em contacto com a pele, os olhos ou a roupa, este pode causar graves lesões. Em caso de acidente lavar com água abundante e consultar o médico.

Usar protecções individuais adequadas, idóneas a prevenir o contacto com o ácido sulfúrico (luvas, máscara, óculos, etc.).

ACTIVAÇÃO DA BATERIA

- RETIRAR A TAMP A BATERIA

- ATESTAR COM ACIDO SULFURICO DILUIDO DE FORMA A COBRIR CADA ELEMENTO DA PLACA

- DEIXAR A BATERIA EM REPOUSO DURANTE DUAS HORAS

- SE NECESSÁRIO ADICIONAR MAIS ACIDO PARA COMPENSAR O QUE FOI ABSORVIDO. DEIXAR O NIVEL A MENOS DE 5 MM

- RECOLOCAR A TAMP A BATERIA

- INSTALAR A BATERIA NO SITIO A QUE SE DESTINA

- LIGAR OS CONECTORES DA BATERIA RESPEITANDO A POLIRIDADE

- ANTES DE UTILIZAR O VEÍCULO PROVIDENCIAR A CARGA DA BATERIA DURANTE PELO MENOS OITO HORAS

ATENÇÃO: não inverter a polaridade por perigo de explosão.

PLACA DE IDENTIFICAÇÃO:

A placa de identificação com as principais características da maquina esta colocada em local bem visivel (fig. 1).

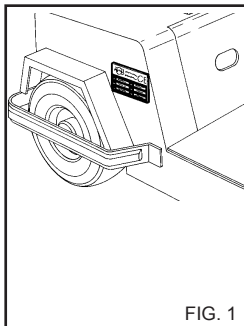

FIG. 1

⚠ No acto da entrega assegurar-se de que o produto está perfeitamente identificado, caso contrario avisar imediatamente o revendedor ou fabricante.

Caso o veículo esteja desprovido de chapa de identificação não deve ser utilizado já que em tal situação o fabricante fica livre de qualquer responsabilidade.

Produtos desprovidos de chapa de identificação são considerados anónimos e potencialmente perigosos.

MONTAGEM DO GUIADOR

Posicionar o guiador no seu lugar (fig. 2).

Seguir as informações fornecidas com o kit de montagem

MONTAGEM DA CAPOTA

Seguir as informações fornecidas com o kit de montagem.

REGULAÇÃO DO ASSENTO

Intervindo na alavanca lateral, regule o assento na posição desejada. Certifique-se que o assento esteja bloqueado. (fig. 3).

⚠ Ligar o farol da frente lendo atentamente as indicações fornecidas no kit de montagem.

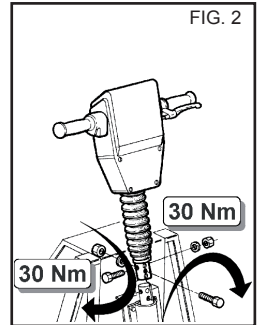

FIG. 2

CARREGADOR DE BATERIAS

Deixar a carregar durante pelo menos 8 horas, antes de utilizar o veículo.

⚠ Para o carregamento das baterias deve ser utilizado um apropriado carregador de baterias electrónico, entre aqueles aconselhados pelo revendedor e/ou pelo fabricante, que garanta um recarregamento calibrado, alongando a vida útil das baterias (fig. 4).

⚠ A carga deve ser efectuada em ambiente fechado, enxuto e bem ventilado. Não carregar as baterias em presença de atmosfera particularmente húmida ou explosiva.

⚠ Durante a carga não fumar, não acender fósforos por perigo de explosão

⚠ A carga das baterias deve ser efectuada com o veículo posto sobre uma superfície plana e com o travão de estacionamento ligado.

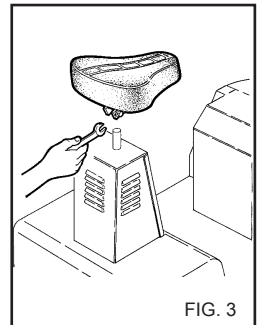

FIG. 3

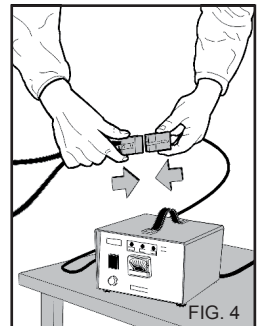

FIG. 4

DISPOSITIVO DE COMANDO E DE CONTROL

Antes de utilizar o veículo é necessário conhecer o funcionamento do dispositivo de comando e control da máquina. Efectuar esta operação segundo o manual de instruções tendo por base.

⚠ O não respeito pelo supra citado liberta o fabricante de qualquer responsabilidade e representa uma utilização negligente da máquina.

ADVERTÊNCIAS GERAIS DE USO

⚠ O VEÍCULO NÃO DEVE SER UTILIZADO POR CRIANÇAS, ADOLESCENTES OU PESSOAS INCAPACITADAS.

⚠ NÃO DEIXAR NINGUEM SE APROXIMAR DO RAIO DE ACÇÃO DO VEÍCULO (UTILIZAR O SINAL ACUSTICO).

⚠ NÃO UTILIZAR O VEÍCULO DEBAIXO DE CHUVA.

⚠ NÃO UTILIZAR O VEÍCULO EM AMBIENTES PARTICULARMENTE HÚMIDOS OU EM PRESENÇA DE ATMOSFERAS EXPLOSIVAS.

⚠ NÃO OBSTRUIR A ABERTURA OU ZONAS DE VENTILAÇÃO OU FONTES DE CALOR.

⚠ EM CASO DE FUNCIONAMENTO DEFECIENTE DESLIGAR A MÁQUINA E NÃO EFECTUAR MANUTENÇÃO. RECORRER AOS NOSSOS SERVIÇOS DE ASSISTÊNCIA TÉCNICA.

⚠ Falta de respeito pelo supra citado liberta o fabricante de qualquer responsabilidade e representa uma utilização negligente do produto

⚠ Desligar a máquina girando a máquina para a posição "0"

⚠ Não limpar a máquina com jacto de água (Fig. 5).



FIG. 5

BATERIA

⚠ A BATERIA PRODUZ GAS EXPLOSIVO, NÃO SE APROXIMAR COM CHAMA QUE PROVOQUE CENTELHA OU PERIGO DE EXPLOSÃO.

⚠ A bateria contém ácido sulfúrico; se o ácido entrar em contacto com a pele, os olhos ou a roupa pode causar graves queimaduras. Em caso de acidente lavar com água abundante e consultar os serviços médicos. Usar protecções individuais adequadas (luvas, óculos, máscaras, etc.).

⚠ Recarregar a bateria em lugares fechados, enxutos, bem ventilados; pois durante a recarga produzem-se gases inflamáveis.

UTILIZAÇÃO DO VEÍCULO

DISPOSITIVO DO COMANDO - Fig. 6

- 1 - Alavanca de andamento
- 2 - Alavanca do travão de mão
- 3 - Interceptor com chave (I = ligado, O = desligado).
- 4 - Inversão de marcha (=frente = traz, = estacionamento).
- 5 - Botão do sinal acustico
- 6 - Indicador do nivel da carga da bateria
- 7 - Interceptor do farol
- 8 - Visor do farol
- 9 - Pedal do travão posterior
- 10 - Travão de estacionamento posterior
- 11 - Interruptor de emergência
- 12 - Interruptor Homem a Bordo

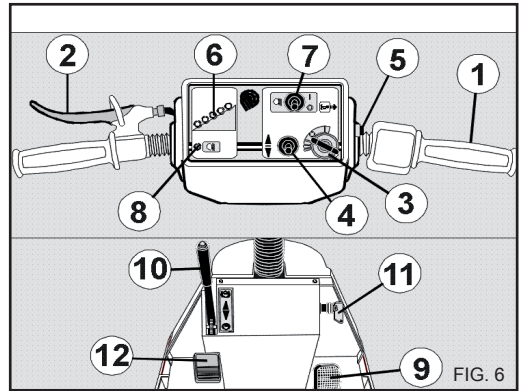

FIG. 6

ANDAMENTO

1) Inserir a chave e girar no sentido dos ponteiros do relógio (I) (fig.7) acender-se-ão os indicadores luminosos no painel dos instrumentos para assinalar que o veículo está ligado (ref. 6 Fig. 6) e aguardar 2-3 segundos aproximadamente.

Accionar o interruptor de emergência girando o botão para a pos. "I" (ref. 11 Fig.6)

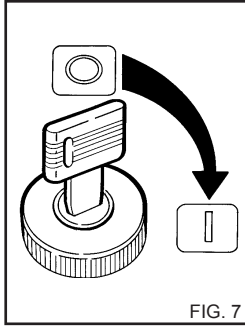

FIG. 7

Utilizar o botão (fig. 6 ref. 4) para inverter o sentido da marcha (para a frente ou para trás).

- Desbloquear o travão de estacionamento (fig. 8)

- Accionar o veículo com a alavanca/acelerador (Rif. 1 Fig. 6).

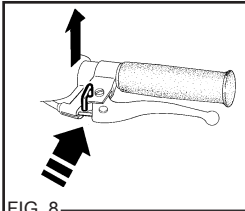

FIG. 8



⚠ Manter carregado com um pé o interruptor Homem a Bordo. Tirando o pé do interruptor o veículo pára automaticamente (Rif. 12 Fig. 6).

⚠ Não inverter o sentido da marcha com o veículo em andamento.

⚠ Antes de qualquer arranque, verificar a eficiência do dispositivo de travagem.

⚠ Manter as mãos sobre o guiador durante a condução.

⚠ Durante a marcha atrás verificar se ao estão coisas, pessoas, animais as quais possa provocar danos, utilizar velocidade moderada.

⚠ Não efectuar curvas em velocidade excessivas (perigo de capotagem lateral).

⚠ Durante o arrasto evitar excesso de carga (modulo Piking) por perigo de desequilíbrio.

Aconselhamos o início da carga pela parte de baixo.

⚠ A carga puxada não deve nunca superar os valores indicados pelo fabricante e a mesma deve ser sempre fixada (Ver as características técnicas do veículo).

⚠ Não utilizar o veículo em terrenos muito acidentados por perigo de entrada de corpos solidos na zona da transmissão (Fig. 9).

O veículo não deve trabalhar até a completa descarga da bateria (atenção ao sinal amarelo do painel de control) Rif. 6 Fig. 6). A duração do trabalho deve estar de acordo com o tempo de autonomia da bateria.

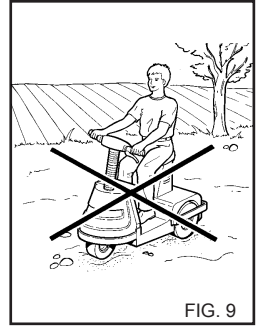

FIG. 9

PARAGEM DO VEÍCULO

Desacelerar até ao mínimo (Rif. 1 Fig. 6).

Rodar a chave (3) pondo-a na posição "0" (todos os indicadores luminosos devem estar apagados); girar o interruptor de emergência para a posição "0" (fig. 7).

Bloquear a máquina com o travão (fig. 10) de estacionamento.

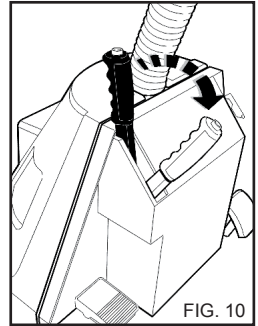

FIG. 10

⚠ Em caso de emergência, intervir no expreso interruptor para desactivar instantaneamente a máquina. Para accioná-lo, carregar no botão, tal como indicado na fig. 11.

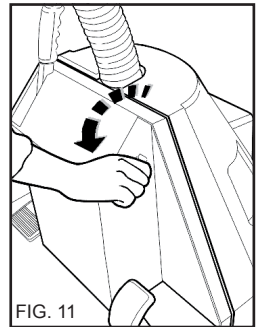

FIG. 11

RECARGA DA BATERIA

Providenciar a recarga imediata da bateria de cada vez que a luz verde se apagar.

Para o recarregamento das baterias, valer-se unicamente de um carregador de baterias electrónico aconselhado pelo revendedor e/ou fabricante.

⚠ O veículo deve ser utilizado até quando se apagam os indicadores Verdes: recarregar as baterias apenas quando ficam acesos os indicadores amarelo e vermelho.

⚠ Não utilizar o veículo somente com os indicadores amarelo e vermelho acesos.

MANUTENÇÃO

APENAS QUANDO AUTORIZADO PELO MANUAL DE INSTRUÇÕES SE PODEM EFECTUAR ASSISTÊNCIAS POR PARTE DO UTILIZADOR

⚠ Antes de qualquer intervenção, desligar o veículo e retirar a chave de alimentação.

Desligar as baterias por meio da expressa ficha colocada no vão das baterias.

O NÃO CUMPRIMENTO DESTAS NORMAS PODE POR EM RISCO O SISTEMA ELECTRICO OU MECANICO.

Recarga da bateria

A bateria deve ser recarregada quando a luz verde se apaga (Rif. 6 Fig. 6) e apenas se mantem acesas as amarelas ou vermelhas

O tempo de recarga é de cerca de oito horas.

Para o recarregamento das baterias, valer-se unicamente de um carregador de baterias electrónico aconselhado pelo revendedor e/ou fabricante.

IMPORTANTE: desligar o farol de iluminação quando não se está a utilizar o veículo por descarregar rapidamente a bateria.

Electrólito das baterias

Periodicamente é necessário controlar o nível do líquido electrolito contido nas baterias.

Tirar as tampas da bateria; se o líquido não cobre integralmente os elementos é necessário tomar as medidas para atestá-lo utilizando exclusivamente água destilada até ultrapassar de cerca 5 mm a borda dos elementos.

Recolocar as tampas da bateria.

O líquido electrolito é uma solução com ácido sulfúrico; se o ácido entrar em contacto com a pele, com os olhos ou os indumentos pode causar graves queimaduras. No caso que isto aconteça, lavar abundantemente com água e consultar imediatamente um médico.

Usar protecções individuais idóneas para prevenir o contacto com o ácido sulfúrico (Luvas, máscaras, óculos, etc.).

Tensão das correias e/ou correntes.

Periodicamente é necessário controlar a tensão das correias e/ou das correntes.

Desmontar os painéis de protecção da parte inferior da carroçaria e intervir nos expressos tensores (Fig. 12). Remontar os painéis de protecção com os parafusos a tal fim predispostos.

⚠ Não inclinar ou deitar o veículo com as baterias montadas. Há perigo de derrame do ácido sulfúrico das baterias.

Antes de efectuar qualquer intervenção sobre as correias e/ou correntes, é necessário retirar as baterias do veículo.

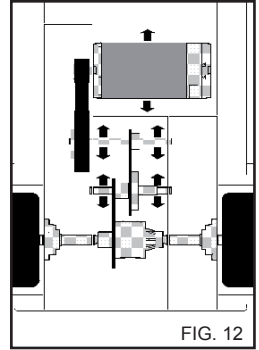

Controlar periodicamente os travões.

⚠ **Para a resolução de qualquer problema consultar os nossos serviços técnicos.**

Português

REVISÃO QUE PODE SER EFECTUADA PELO UTILIZADOR.

Control do nível do electrolito da bateria.	todas as 50 horas
Carga da bateria.	sempre que o indicador verde se apagar.
Control da tensão da correia.	todas as 200 horas.
Control do travão.	Todas as vezes que o veículo arrancar.

MANUTENÇÃO EFECTUADA NOS SERVIÇOS DE ASSISTENCIA TECNICA.

Substituição da correia.	em caso de desgaste.
Control da escova do motor.	todas as 1000 horas.

IMPORTANTE:

O tempo indicado são para condições normais de funcionamento. Em utilizações acentuadas reduzir os intervalos entre cada revisão.

Para a manutenção ou reparação utilizar apenas peças de origem que oferecem maior e melhor qualidade. O uso de peças sobresselentes não originais alivia o fabricante de qualquer responsabilidade, que correrá por conta de quem efectua a intervenção.

PARAGEM

Em caso de paragem por um longo periodo é necessário desligar e remover as fonte alimentação (bateria), proteger todas as zonas que possam ficar danificadas com o pó.

Na altura de voltar a trabalhar verificar o sistema de travagem.

⚠ A bateria mantém a carga por um periodo de 30 dias.

DESACTIVAÇÃO

QUANDO SE DECIDE NÃO UTILIZAR MAIS A MAQUINA É IMPORTANTE TORNA-LA INOPERANTE PARA QUALQUER DAS DUAS PARTES.ACONSELHAMOS A SUA DESMONTAGEM E DIVISÃO EM PARTES HOMOGENEAS E ESCOAR ESSAS PARTES CONFORME AS LEIS EM VIGAR.

NUNCA UTILIZAR ESTAS PARTES COMO PEÇAS DE MANUTENÇÃO.

BATERIA

Dado o perigo que representa (acido sulfurico) aconselhamos o seu depósito num local autorizado para o efeito.

Português

INCONVENIENTES - SOLUÇÕES

 **Antes de qualquer intervenção, desligar o veículo e retirar a chave de alimentação.**
Desligar as baterias por meio da expressa ficha colocada no vão das baterias.

INCONVENIENTES	CAUSAS	SOLUÇÕES
Quando liga a chave as luzes do painel não se acendem	Bateria descarregada. Bateria desligada.	Recarregar a bateria. Controlar os conectores da bateria.
	Fusível queimado.	Controlar ou substituir F1 ou Recorrer aos nossos serviços de assistência técnica
O painel acende mas o veículo não anda	O inversor de marcha está na posição Park.	Posicionar o inversor no sentido de marcha desejado.
	Alavanca de avanço/acelerador não está na posição "0"	Trazer de novo a alavanca a "0" durante 1 segundo afim de permitir o diagnóstico do sistema.
	Interruptor de emergência em pos. "0".	Deslocar o indicador do interruptor de emergência pondo-o na pos. "I".
O veículo reduz a velocidade e não consegue a inclinação prescrita.	Bateria descarregada.	Recarregar a bateria.
	Peso excessivo em puxamento.	Verificar o máximo de carga para o acessório.

 **Para intervenções sob a correia nunca inclinar o veículo por perigo de derrame do ácido sulfúrico.**
Retirar sempre a bateria.

IMPORTANTE:

Para a manutenção e reparação utilizar apenas acessórios de origem que ofereçam maior segurança e qualidade. A não utilização de peças de origem liberta o fabricante de qualquer responsabilidade.

Примите поздравления! Благодарим Вас

за покупку данного транспортного средства, Вы продемонстрировали, что не допускаете компромиссов **Вы выбираете самое лучшее.**

Цель этой инструкции – дать Вам возможность полностью оценить качество и высокую эффективность, которыми характеризуется это транспортное средство.

Прежде, чем начать его эксплуатировать рекомендуем полностью прочитать инструкции.

Маркировка CE на транспортном средстве показывает, что оно соответствует европейским нормативам безопасности.

Кроме этой машины, мы предлагаем широкую гамму машин для уборки:

АППАРАТЫ ДЛЯ МОЙКИ ПОД ВЫСОКИМ ДАВЛЕНИЕМ, ВЫТЯЖНЫЕ ПЫЛЕСОСЫ, МАШИНЫ ДЛЯ МОЙКИ И СУШКИ ПОЛОВ, ПОДМЕТАЛЬНО-УБОРОЧНЫЕ МАШИНЫ а также полную гамму **АКСЕССУАРОВ, ХИМИКАТОВ И МОЮЩИХ СРЕДСТВ** предназначенных для очистки поверхностей любого вида.

Спрашивайте у Вашего продавца полный каталог нашей продукции.

Текст инструкции тщательно проверен, тем не менее, сообщите производителю о возможных ошибках печати. Кроме того, для улучшения качества продукции производитель оставляет за собой право вносить изменения в инструкции без обязательства уведомления.

Без разрешения производителя запрещается воспроизведение, даже частичное, настоящих инструкций.

ПРИГОТОВЛЕНИЕ ТРАНСПОРТНОГО СРЕДСТВА

Установка руля.

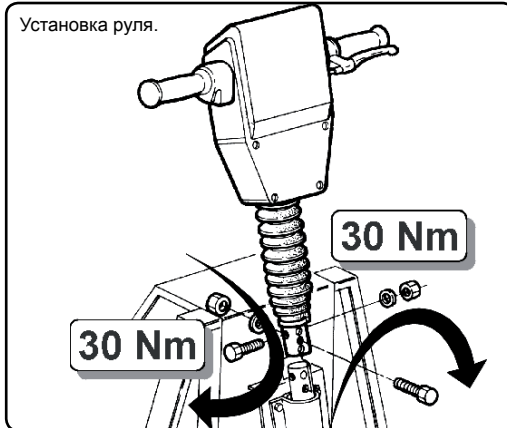

Установка капота.



Установка седла.



Установка аккумуляторов.

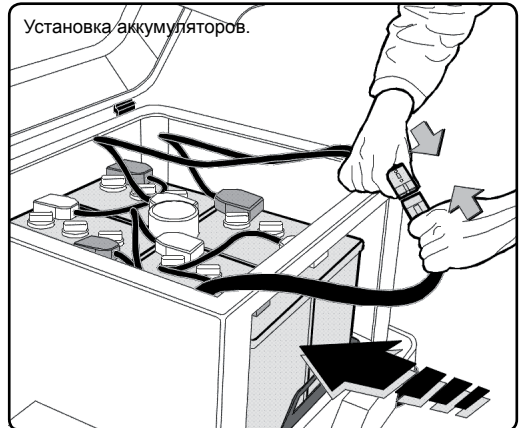

ОПИСАНИЕ СИМВОЛОВ, НАНЕСЕННЫХ ТРАНСПОРТНОЕ СРЕДСТВО

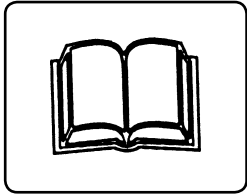

До использования транспортного средства прочитайте настоящие инструкции.

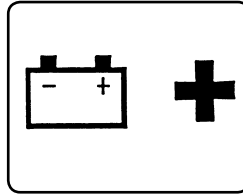

Разъем аккумулятора. +

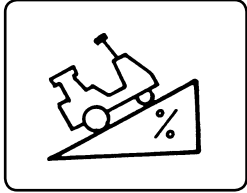

Не преодолевайте уклоны более 13 %

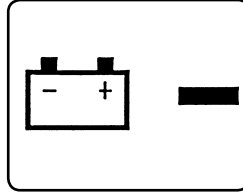

Разъем аккумулятора. —

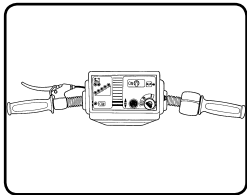

Панель управления.

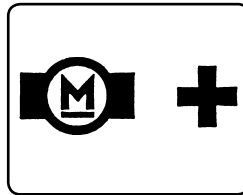

Разъем мотора. +

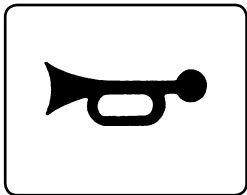

Звуковой сигнал.

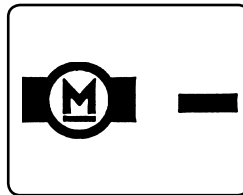

Разъем мотора. —

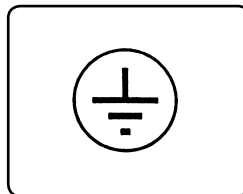

Заземление.

Наиболее важная часть инструкций помечена символом:



ВВЕДЕНИЕ

⚠ Настоящая инструкция должна быть прочтена перед тем, как собрать, включить и начать использовать транспортное средство.

Инструкция является составной частью продукции. Она состоит из двух частей, одна из которых желтого цвета.

Внимательно прочитайте предупреждения и правила, содержащиеся в инструкции, так как они содержат важные указания, касающиеся **БЕЗОПАСНОСТИ ИСПОЛЬЗОВАНИЯ И УХОДА**, особенно внимательно ознакомьтесь с общими нормами безопасности, которые содержатся в приложении желтого цвета.

для последующих консультаций АККУРАТНО ХРАНИТЕ ДАННОЕ РУКОВОДСТВО.

⚠ Содержание руководства должно быть доведено до того, кто пользуется транспортным средством и того, кто обслуживает.

КЛАССИФИКАЦИЯ

Потребитель должен соблюдать условия эксплуатации машины, предусмотренные производителем.

Электрическое транспортное средство питается постоянным током от перезаряжаемых аккумуляторов.

Транспортное средство пригодно для перевозки грузов при помощи дополнительных аксессуаров, поставляемых производителем.

Транспортное средство на этапе зарядки для защиты от поражения электрическим током имеет защиту **Класса I**.

⚠ Пользуйтесь только оригинальными аксессуарами, которые обеспечивают качественную работу и надежность прибора.

Использование неоригинальных принадлежностей освобождает производителя от любой ответственности.

Использование не оригинальных аксессуаров, может повлиять на надежность транспортного средства.

Транспортное средство проходит регулировку на заводе, и все предохраняющие устройства отрегулированы и оттарированы.

Запрещается изменять их регулировку.

Транспортное средство на этапе зарядки должно находиться на твердой земле и на плоской поверхности, не должно перемещаться и должно быть поставлено на стояночный тормоз.

Электробезопасность транспортного средства обеспечивается только тогда, когда оно правильно подключено к эффективному заземлению, как предусмотрено действующими нормативами по

электробезопасности (для Италии - закон 46/90).

Необходимо обеспечить это основное требование электробезопасности; в случае сомнений попросите квалифицированного специалиста тщательно проверить электросеть.

Производитель не может считаться ответственным за возможный ущерб, связанный с отсутствием заземления оборудования.

Транспортное средство не должно использоваться в коррозионной или потенциально взрывоопасной атмосфере (пары или газ).

Неправильная эксплуатация транспортного средства может принести ущерб людям, животным или предметам, в отношении которых производитель не может нести ответственность.

ПРЕДНАЗНАЧЕНИЕ

Электрическое транспортное средство, работающее на постоянном токе от аккумуляторов пригодно для перевозки грузов при помощи дополнительных аксессуаров, поставляемых производителем.

⚠ Пользуйтесь только оригинальными аксессуарами, которые обеспечивают качественную работу и надежность прибора. Использование неоригинальных принадлежностей освобождает производителя от любой ответственности.

Вес перевозимого груза не должен превышать значение, указанное производителем и должен быть обязательно закреплен.

Это транспортное средство должно использоваться только в тех целях, для которых оно спроектировано.

Любой другой вид использования рассматривается как несоответствующий и неблагоприятный.

Примеры неблагоприятного использования:

- использование с разряженными аккумуляторами.
- преодоление поворотов с высокой скоростью.
- резкое торможение обратным ходом.
- использование для перевозки пассажиров.
- использование транспортного средства с акселератором, заблокированным в рабочем положении.
- езда по очень неровным поверхностям.
- оставление без присмотра транспортного средства с вставленным ключом.
- оставление транспортного средства под дождем или в ненастье.

Производитель не может нести ответственность за возможный ущерб, вызванный несоответствующей, ошибочной и неправильной эксплуатацией.

Транспортное средство производится в соответствии с **ДИРЕКТИВОЙ НА ОБОРУДОВАНИЕ.**

ПРЕДВАРИТЕЛЬНЫЕ ОПЕРАЦИИ

СНЯТИЕ УПАКОВКИ

После того, как снята упаковка, убедитесь в целостности транспортного средства.

В случае возникновения сомнений не пользуйтесь транспортным средством.

Обратитесь к продавцу, у которого его приобрели.

Элементы упаковки (мешки, коробки, скрепки и т.д.) не должны оставаться в местах, доступных детям, так как это потенциальные источники опасности, и они должны быть утилизированы или сохранены в соответствии с действующими нормами защиты окружающей среды.

МОНТАЖ ЧАСТЕЙ, ОТДЕЛЕННЫХ ОТ МАШИНЫ

Машина собирается на заводе производителя, так как это соответствует фундаментальным основам безопасности.

Для упаковки и перевозки некоторые второстепенные части транспортного средства поставляются в снятом виде.

Пользователь должен установить эти части в соответствии с инструкцией, поставляемой с каждым набором для сборки.

ПОДГОТОВКА АККУМУЛЯТОРА

⚠ На этом этапе используется серная кислота; если серная кислота попадает на кожу, в глаза или на одежду, она может вызвать серьезные ожоги. Если это произойдет, обильно промойте это место водой и обратитесь к врачу.

Пользуйтесь индивидуальными средствами защиты, способными предотвратить контакт с серной кислотой (перчатки, маски и т.д.).

До использования аккумулятора зарядите его в течение не менее 8 часов.

АКТИВАЦИЯ АККУМУЛЯТОРА

- Выверните из аккумулятора пробки (если они есть).
- Добавьте разбавленную серную кислоту, чтобы закрыть пластины отдельных элементов (если в нем нет электролита).
- Дайте аккумулятору выстояться в течение 2 часов.
- Добавьте кислоту, чтобы компенсировать поглощенную элементами. Уровень кислоты не должен превышать 5 мм от края элементов.
- Заверните пробки аккумулятора.
- Установите аккумулятор на его место.
- Подключите клеммы кабелей к аккумулятору, соблюдая полярность.
- До использования транспортного средства зарядите аккумулятор в течение не менее 8 часов.

ВНИМАНИЕ, не перепутайте полюса подключения аккумулятора, существует опасность взрыва.

ИДЕНТИФИКАЦИОННАЯ ТАБЛИЧКА

Идентификационная табличка с основными техническими

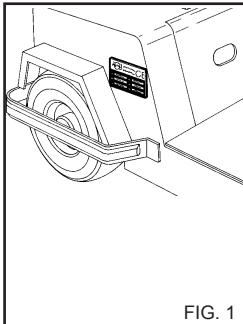

FIG. 1

характеристиками Вашего транспортного средства установлена на кузове и всегда видна.

⚠ При покупке убедитесь, что на продукции есть табличка. В противном случае немедленно предупредите производителя/или продавца. Приборы без таблички нельзя использовать, производитель не несет за них никакой ответственности.

Изделия без таблички считаются анонимного производства и потенциально опасны.

УСТАНОВКА РУЛЯ

Установите руль в специальное гнездо (fig. 2).

Следуйте указаниям, предоставляемым с монтажным набором.

УСТАНОВКА КАПОТА

Следуйте указаниям, предоставляемым с монтажным набором.

РЕГУЛИРОВАНИЕ СИДЕНЬЯ

При помощи бокового рычага отрегулируйте требуемое положение сиденья.

Убедитесь, что сиденье закреплено (fig. 3).

⚠ закрепите переднюю фару, следуя указаниям, предоставляемым с монтажным набором.

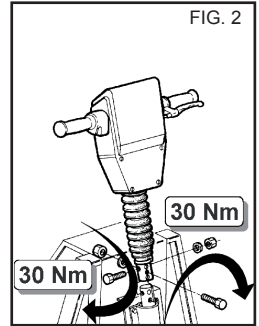

FIG. 2

ЗАРЯДНОЕ УСТРОЙСТВО

До использования транспортного средства дайте ему зарядиться не менее 8 часов.

⚠ Для зарядки аккумулятора должно использоваться электронное зарядное устройство, выбранное из рекомендуемых продавцом и/или производителем, которое гарантирует калиброванную зарядку, продлевая жизнь аккумулятора (fig. 4).

⚠ Зарядка должна производиться в закрытых сухих и хорошо проветриваемых помещениях. Не заряжайте аккумулятор при наличии особенно влажной или взрывоопасной атмосферы.

⚠ Зарядка аккумуляторов должна производиться, когда транспортное средство установлено на ровную



FIG. 3

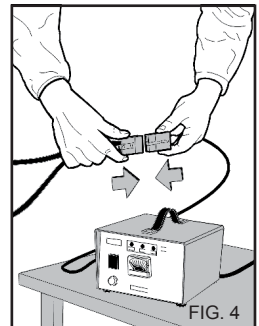

FIG. 4

поверхность и при включенном стояночном тормозе.

⚠ Во время зарядки не курите, не зажигайте спички и не провоцируйте образования искр, существует опасность пожара или взрыва.

УСТРОЙСТВА УПРАВЛЕНИЯ И КОНТРОЛЯ

До эксплуатации транспортного средства необходимо ознакомиться с функциями устройств управления и контроля. Произведите эту операцию, следуя инструкции и соответствующим рисункам.

⚠ Несоблюдение указанного выше освобождает производителя от ответственности и является неправильным использованием продукции.

ОБЩИЕ ЗАМЕЧАНИЯ ПО ЭКСПЛУАТАЦИИ

⚠ Транспортное средство не должно использоваться детьми, подростками или недееспособными людьми (в состоянии опьянения и т.п.).

⚠ Не допускайте приближения людей к зоне действия транспортного средства (используйте специальную звуковую сигнализацию).

⚠ Не пользуйтесь транспортным средством под дождем.

⚠ Не используйте транспортное средство в очень влажной среде или в присутствии взрывоопасной атмосферы.

⚠ Не загораживайте отверстий или щелей для вентиляции и отвода тепла.

⚠ В случае неисправности и/или неработоспособности прибора выключите его, и не пытайтесь самостоятельно отремонтировать.

Обратитесь в технический сервисный центр производителя.

⚠ Несоблюдение указанного выше освобождает производителя от любой ответственности и является небрежным использованием продукции.

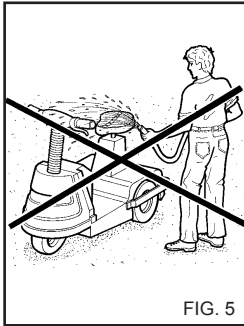

FIG. 5

⚠ Отключайте машину, повернув ключ в положение "0".

⚠ Не мойте транспортное средство струей воды. (Fig. 5).

АККУМУЛЯТОРЫ

⚠ Аккумулятор выделяет взрывоопасный газ, не приближайтесь к нему с открытым пламенем и не провоцируйте образования искр, существует опасность пожара или взрыва.

⚠ Аккумулятор содержит серную кислоту; если серная кислота попадает на кожу, в глаза или на одежду, она может вызвать серьезные ожоги.

Если это произойдет, обильно промойте это место водой и обратитесь к врачу. Используйте подходящие средства индивидуальной защиты (перчатки, очки, маски и т.д.).

⚠ Заряжайте аккумулятор в хорошо вентилируемых помещениях, во время зарядки выделяется воспламеняющийся газ.

ЭКСПЛУАТАЦИЯ ТРАНСПОРТНОГО СРЕДСТВА

УСТРОЙСТВА УПРАВЛЕНИЯ - рис. 6

- 1 - Ручка пуска/включения.
- 2 - Рычаг переднего тормоза сл стояночным тормозом.
- 3 - Переключатель с ключом (I-включено, O- выключено).
- 4 - Реверсивный переключатель хода (вперед, назад, парковка/нейтральный).
- 5 - Кнопка звукового сигнала.
- 6 - Индикатор уровня заряда батареи.
- 7 - Переключатель фары.
- 8 - Индикатор фары.
- 9 - Педаль заднего тормоза.
- 10 - Задний стояночный тормоз.
- 11 - Аварийный выключатель.
- 12 - Переключатель "человек на борту".

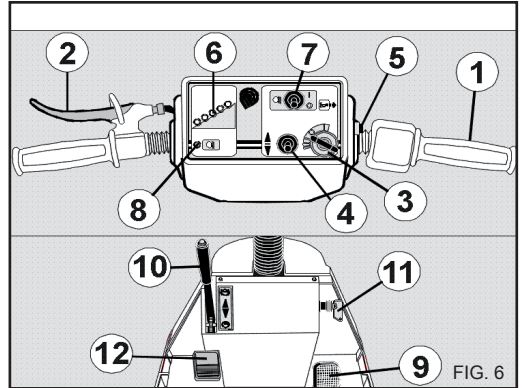
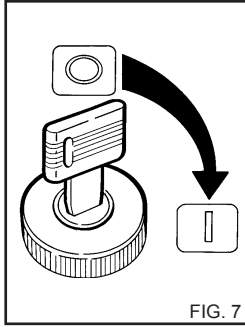

FIG. 6

ПУСК

1) Вставьте пусковой ключ и поверните его по часовой стрелке в положение "I", рис. 7, при этом загорятся световые индикаторы на капоте (поз. 6, рис. 6), указывая, что транспортное средство включено, и подождите 2-3 секунды. Включите аварийный выключатель, повернув ручку в положение "I" (рис. 6 ff. 11).



При помощи реверсивного рычага направления движения (рис. 6, поз. 4) выберите направление движения (вперед и назад).
 - Отпустите стояночный тормоз (fig. 8)
 - Запустите транспортное средство при помощи ручки пуска/акселератора (fig. 1, Fig. 6).

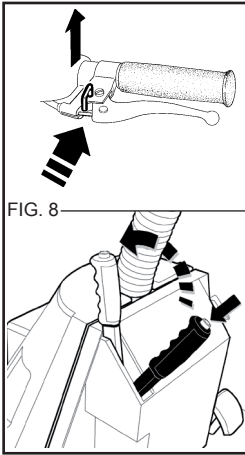

⚠ Держите нажатой ногой переключатель "человек на борту". После того, как нога снята с переключателя, транспортное средство автоматически останавливается. (fig. 6 ff; 12).

⚠ Не меняйте направление движения, когда транспортное средство движется.

⚠ До каждого включения проверяйте работу тормозного устройства.

⚠ Во время вождения держите руки на руле.

⚠ При движении задним ходом убедитесь, что сзади нет предметов, людей и животных, которым можно нанести ущерб, двигайтесь с умеренной скоростью.

⚠ Не преодолевайте повороты с высокой скоростью (опасность перевернуться на бок).

⚠ В случае буксировки избегайте перегружать платформы (модель Piking) – это может привести к перевороту груза и транспортного средства при повороте на высокой скорости. Рекомендуем сначала загружать нижние платформы модуля.

⚠ Вес перевозимого груза не должен превышать значение, указанное производителем и должен быть обязательно закреплен. (См. технические характеристики транспортного средства).

⚠ Не пользуйтесь транспортным средством на очень неровных поверхностях, твердые предметы могут застрять в передаточных органах (Fig. 9).

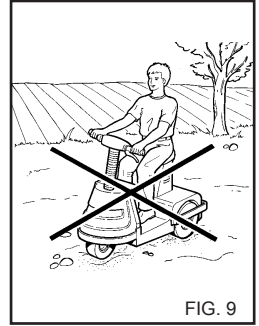

Транспортное средство должно использоваться до полного разряда батареи (горящие красный и желтый индикаторы на капоте, поз. 6, рис. 6). Длительность работы должна быть запрограммирована в зависимости от времени автономной эксплуатации.

О С Т А Н О В К А Т Р А Н С П О Р Т Н О Г О С Р Е Д С Т В А

Переведите на минимум ручку пуска/акселератора (поз. 1, рис. 6).

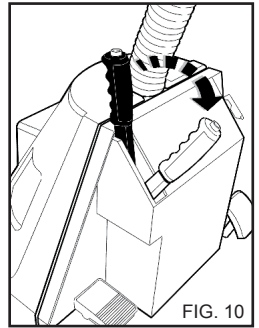

Поверните ключ 3 в положение 0 (все световые индикаторы должны быть выключены); поверните аварийный выключатель в положение "0" (fig. 7).

Заблокируйте стояночный тормоз (fig. 10).

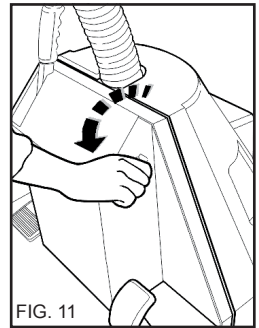

⚠ В случае аварийной ситуации нажмите на специальный переключатель для мгновенной остановки машины. Для того чтобы включить его, нажмите на ручку рис. 11.

ЗАРЯДКА АККУМУЛЯТОРА

Каждый раз при отключении зеленых индикаторов (красные и желтые индикаторы горят), обеспечивайте немедленную зарядку аккумулятора. Для зарядки аккумулятора пользуйтесь только электронным зарядным устройством, рекомендуемым продавцом и/или производителем.

⚠ Транспортное средство должно использоваться до того, как погаснут зеленые индикаторы: зарядите аккумуляторы, когда останутся гореть желтый и красный индикаторы.

⚠ Не используйте транспортное средство с горящими желтым и красным индикаторами.

ОБСЛУЖИВАНИЕ

ПОЛЬЗОВАТЕЛЕМ МОЖЕТ БЫТЬ ВЫПОЛНЕНЫ ТОЛЬКО ТЕ ОПЕРАЦИИ, КОТОРЫЕ РАЗРЕШЕНЫ В ДАННОЙ ИНСТРУКЦИИ ЛЮБОЕ ДРУГОЕ ВМЕШАТЕЛЬСТВО ЗАПРЕЩЕНО

⚠ Довыполнения любой работы выключите транспортное средство и выньте ключи питания.

Отключите аккумуляторы, вынув специальную вилку, находящуюся в отсеке аккумулятора.

Несоблюдение предписания может послужить причиной опасности (риски механического и электрического происхождения).

Зарядка аккумулятора

Аккумуляторы должны быть заряжены, когда зеленые индикаторы погаснут (поз. 6, рис. 6) и остаются гореть только красный и желтый индикатор.

Среднее время зарядки – около 8 часов.

Для зарядки аккумулятора пользуйтесь только электронным зарядным устройством, рекомендуемым продавцом и/или производителем.

ОБРАТИТЕ ВНИМАНИЕ: выключите фару освещения, когда не пользуетесь транспортным средством, так можно быстро разрядить аккумулятор.

Контроль уровня электролита в аккумуляторе.

Периодически необходимо контролировать уровень электролита, содержащегося в аккумуляторах.

Отверните пробки аккумулятора; если жидкость не полностью покрывает элементы, необходимо произвести долив, пользуясь только дистиллированной водой, до уровня примерно 5 мм от края элементов. Заверните пробки аккумулятора.

Электролит - это раствор серной кислоты; если кислота попадает на кожу, в глаза или на одежду, она может вызвать серьезные ожоги.

Если это произойдет, обильно промойте это место водой и обратитесь к врачу. Пользуйтесь индивидуальными средствами защиты, способными предотвратить контакт с серной кислотой (перчатки, маску, очки и т.д.).

Натяжение ремней и/или цепей

Периодически необходимо контролировать натяжение ремней и/или цепей.

Снимите защитные панели с нижней части кузова и воспользуйтесь специальными натяжителями (fig. 12).

Установите на место защитные панели и заверните винты.

⚠ Не переворачивайте транспортное средство с установленными аккумуляторами.

Опасность вытекания серной кислоты.

До выполнения любого обслуживания ремней и/или цепи необходимо с транспортного средства снять аккумуляторы.

Периодически контролируйте эффективность работы тормозного устройства.

⚠ Для проведения любого другого обслуживания обратитесь в наш технический сервисный центр.

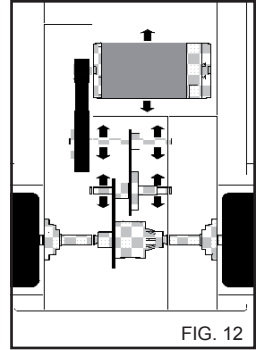

Русский

СВОДНАЯ ТАБЛИЦА ТЕКУЩЕГО ОБСЛУЖИВАНИЯ, ВЫПОЛНЯЕМОГО ПОЛЬЗОВАТЕЛЕМ

Контроль уровня электролита в аккумуляторе	каждые 50 часов.
Зарядка аккумулятора	каждый раз, когда не загораются зеленые индикаторы.
Контроль натяжения ремней	каждые 200 часов.
Контроль тормозного устройства	при каждом запуске транспортного средства.

СВОДНАЯ ТАБЛИЦА ТЕКУЩЕГО ОБСЛУЖИВАНИЯ, ВЫПОЛНЯЕМОГО СЕРВИСНЫМ ЦЕНТРОМ

Замена ремней	в случае износа
Контроль щеток мотора	каждые 1000 часов.

ОБРАТИТЕ ВНИМАНИЕ:

Время указано для нормальных условий работы. При тяжелых условиях работы уменьшите интервалы времени между каждой операцией.

Для ремонта и/или обслуживания пользуйтесь только оригинальными запасными частями, которые обладают наилучшими характеристиками качества, надежности и безопасности.

Факт использования неоригинальных запасных частей освобождает производителя от ответственности и накладывает ее на того, кто выполняет обслуживание.

ХРАНЕНИЕ

В случае хранения в течение длительного периода необходимо отключить и снять источники питания (аккумуляторы), обеспечить защиту частей, которые могут быть повреждены из-за пыли.

В случае начала использования убедитесь, что тормозная система исправна.

⚠ В любом случае, аккумуляторы перезаряжаются каждые 30 дней.

УТИЛИЗАЦИЯ

Если вы решите не использовать далее аппарат, рекомендуется привести его в неработоспособное состояние, сняв аккумулятор. Кроме этого, рекомендуется обезвредить те части машины, которые могут представлять опасность, в особенности, для детей, которые могут использовать их для игры.

Так как части транспортного средства являются специальными отходами, снимите их и разделите на однородные, а затем утилизируйте по действующим нормам.

Не используйте снятые части с утилизируемого прибора в качестве запасных.

АККУМУЛЯТОРЫ

Из-за опасности входящих в них компонентов (серная кислота), рекомендуется передавать их в уполномоченные центры сбора отходов для утилизации.

Русский

НЕИСПРАВНОСТИ - СПОСОБЫ УСТРАНЕНИЯ

- ⚠ До выполнения любой работы выключите транспортное средство и выньте ключи питания.
Отключите аккумуляторы, вынув специальную вилку, находящуюся в отсеке аккумулятора.

Неисправности	Причины	Восстановление
При повороте ключа приборная доска не загорается, и транспортное устройство не трогается	Разряженные аккумуляторы. Отключенные аккумуляторы. Перегорели предохранители.	Зарядите аккумуляторы. Проконтролируйте соединения на аккумуляторах. Обратитесь в техническую сервисную службу.
Приборная доска загорается, но транспортное средство не трогается.	Реверсный переключатель хода в положении парковка/нейтральный Park/Neut. Переведите ручку в пуска/акселератора в положение "0". Аварийный выключатель в положении "0".	Установите переключатель на требуемое направление движения. Переведите ручку в положение "0" на 1 секунду и дайте системе произвести самодиагностику. Переведите указатель аварийного выключателя в положение "I".
Транспортное средство уменьшает скорость и не преодолевает положенные наклоны.	Разряженные аккумуляторы. Слишком большой груз прицепа.	Зарядите аккумуляторы. Проверьте максимальную загрузку транспортного средства и аксессуаров.

- ⚠ При любой работе с ремнями не переворачивайте транспортное средство. Опасность вытекания серной кислоты.
Снимите аккумуляторы.

ОБРАТИТЕ ВНИМАНИЕ:

Для ремонта и/или обслуживания пользуйтесь только оригинальными запасными частями, которые обладают наилучшими характеристиками качества, надежности и безопасности. Использование неоригинальных запасных частей освобождает производителя от любой ответственности.



IPC Integrated Professional Cleaning

IPC

IP Cleaning SpA

Sede Legale/Amministrativa - Registered Office/Administration

V.le Treviso, 63

30026 Summaga di Portogruaro (Venice) Italy

Tel. +39 0421 205511 Fax +39 0421 204227

www.ipcleaning.com info@ipcleaning.com

Cod. PLDC87599 - 05/2008